

HC20/HC50

Dotykový počítač



ZEBRA

Stručný návod k použití

2024/01/02

ZEBRA a stylizovaná hlava Zebra jsou ochrannými známkami společnosti Zebra Technologies Corp. a jsou registrované v mnoha jurisdikcích po celém světě. Všechny ostatní ochranné známky jsou majetkem příslušných vlastníků. © 2023 Zebra Technologies Corp. anebo její přidružené společnosti. Všechna práva vyhrazena.

Změna informací v tomto dokumentu bez upozornění vyhrazena. Software popsany v tomto dokumentu je poskytován na základě licenční smlouvy nebo smlouvy o mlčenlivosti. Software smí být používán nebo kopírován pouze v souladu s podmínkami těchto smluv.

Další informace o právních a proprietárních upozorněních najdete na:

SOFTWARE: zebra.com/linkoslegal.

AUTORSKÁ PRÁVA: zebra.com/copyright.

PATENT: ip.zebra.com.

ZÁRUKA: zebra.com/warranty.

LICENČNÍ SMLOUVA S KONCOVÝM UŽIVATELEM: zebra.com/eula.

Podmínky používání

Proprietární upozornění

Tato příručka obsahuje proprietární informace společnosti Zebra Technologies Corporation a jejich poboček („Zebra Technologies“). Jsou určeny výhradně k informačním účelům a k použití subjekty, které provozují a udržují zde popsané zařízení. Tyto speciální údaje nesmí být používány, reprodukovány ani poskytovány žádným jiným stranám k žádnému jinému účelu bez výslovného písemného svolení společnosti Zebra Technologies.

Vylepšování produktu

Společnost Zebra Technologies své produkty průběžně vylepšuje. Změny specifikací a designu bez předchozího upozornění vyhrazeny.

Zřeknutí se odpovědnosti

Společnost Zebra Technologies se snaží zajistit, aby zveřejňované technické specifikace a příručky byly správné; nicméně mohou se objevit chyby. Společnost Zebra Technologies si vyhrazuje právo veškeré chyby opravit a vylučuje jakoukoli odpovědnost z toho plynoucí.

Omezení odpovědnosti

Společnost Zebra Technologies ani nikdo jiný, kdo se podílel na tvorbě, výrobě nebo dodání přiloženého produktu (včetně hardwaru a softwaru) nenesou v žádném případě odpovědnost za jakékoli škody (včetně, ale bez omezení, následných škod včetně ztráty obchodního zisku, přerušení obchodní činnosti nebo ztráty obchodních informací) způsobené používáním, výsledky používání nebo nemožností používat takový produkt, i když byla společnost Zebra Technologies na možnost takových škod upozorněna. Vzhledem k tomu, že právní řády některých zemí neumožňují vyloučení nebo omezení nepřímých nebo následných škod, nemusí se na vás výše uvedená omezení nebo vyloučení vztahovat.

Vybalení

1. Opatrně ze zařízení odstraňte veškerý ochranný materiál a uschovejte přepravní obal pro pozdější uskladnění a přepravu.
2. Ověřte, zda jste obdrželi následující položky:
 - dotykový počítač,
 - lithium-iontová baterie PowerPrecision,
 - průvodce předpisy.
3. Zkontrolujte, zda není zařízení poškozené. Pokud některé zařízení chybí nebo je poškozené, ihned se obraťte na globální středisko zákaznické podpory.
4. Před prvním použitím zařízení odstraňte ochrannou přepravní fólii, která zakrývá okénko skeneru, displej a okénko kamery.

Součásti

Obrázek 1 Pohled zepředu

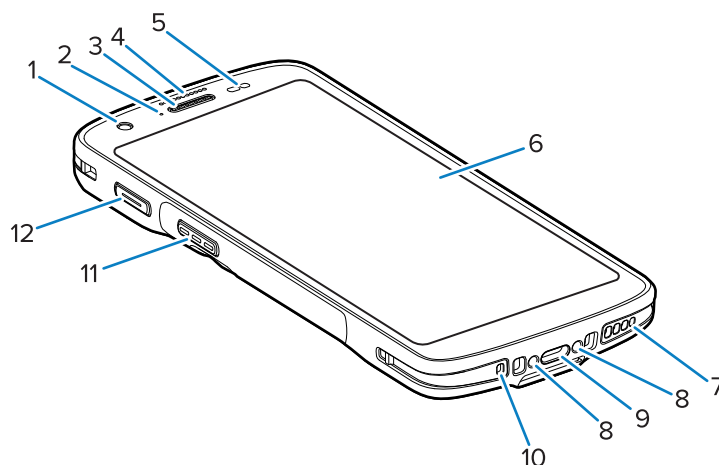

Tabulka 1 Součásti při pohledu zepředu

Číslo	Položka	Funkce
1	Přední fotoaparát	Pořídí fotografie a videa (k dispozici u některých modelů).
2	Kontrolka LED nabíjení/ upozornění	Indikuje stav nabíjení baterie během nabíjení a oznámení z aplikace.
3	Reproduktor/přijímač	Slouží k přehrávání zvuku v režimu sluchátek a reproduktoru.
4	Kontrolka LED záznamu dat	Indikuje stav záznamu dat.
5	Snímač světla/přiblížení	Rozpoznává intenzitu okolního světla a upravuje míru podsvícení displeje a vzdálenost pro vypnutí displeje v režimu sluchátek.

Tabulka 1 Součásti při pohledu zepředu (Continued)

Číslo	Položka	Funkce
6	Dotyková obrazovka	Zobrazuje všechny informace potřebné k provozu zařízení.
7	Reproduktor	Poskytuje zvukový výstup pro přehrávání videí a hudby. Poskytuje zvuk v režimu reproduktoru.
8	Nabíjecí kontakty kolébky	Zajišťují nabíjení zařízení prostřednictvím kolébek a příslušenství.
9	Konektor USB-C se zástrčkou	Zajišťuje komunikaci USB s hostitelem a klientem a nabíjení zařízení pomocí kabelů a příslušenství.
10	Mikrofon	Používá se pro komunikaci v režimu sluchátek.
11	Tlačítko skenování	Spouští záznam dat (programovatelné).
12	Programovatelné tlačítko	Obvykle se používá pro komunikaci typu „Push-to-Talk“. Tam, kde platí regulační omezení pro komunikaci prostřednictvím protokolu VoIP Push-to-Talk, lze toto tlačítko nakonfigurovat pro použití s jinými aplikacemi.

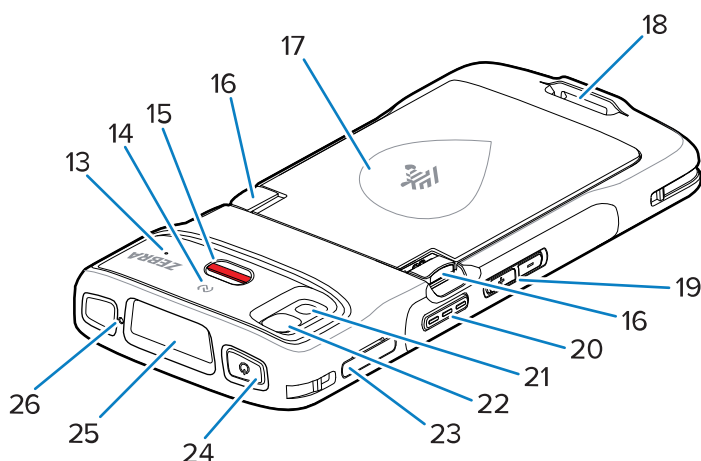
Obrázek 2 Pohled zezadu

Tabulka 2 Součásti při pohledu zezadu

Číslo	Položka	Funkce
13	Mikrofon	Používá se pro komunikaci a potlačení hluku.
14	Anténa NFC	Zajišťuje komunikaci s ostatními zařízeními podporujícími technologii NFC.
15	Tlačítko výstrahy	Červené tlačítko výstrahy.
16	Západky pro uvolnění baterie	Stisknutím vyjměte baterii.
17	Lithium-iontová baterie PowerPrecision	Zajišťuje napájení zařízení.

Tabulka 2 Součásti při pohledu zezadu (Continued)

Číslo	Položka	Funkce
18	Upevnění řemínku na ruku	Poskytuje upevňovací bod pro příslušenství – základní řemínek na ruku.
19	Tlačítko zvýšení/snížení hlasitosti	Zvyšuje a snižuje hlasitost zvuku (programovatelné).
20	Tlačítko skenování	Spouští záznam dat (programovatelné).
21	Blesk fotoaparátu	Poskytuje osvětlení kamery a funguje jako svítilna.
22	Zadní fotoaparát	Pořizuje fotografie a videa.
23	Držák karet	Drží kartu SIM a kartu SD.
24	Tlačítko napájení	Zapíná a vypíná displej. Stisknutím a podržením tlačítka zařízení resetujete nebo vypnete.
25	Výstupní okno skeneru	Poskytuje záznam dat pomocí snímače (k dispozici u některých modelů).
26	Mikrofon	Slouží ke komunikaci v režimu hlasitého odposlechu.

Nastavení zařízení

Při prvním použití zařízení.

1. Vložte kartu micro Secure Digital (SD) (volitelné).
2. Vložte baterii.
3. Nabijte zařízení.

Instalace karty microSD



UPOZORNĚNÍ: Dodržujte příslušná opatření týkající se elektrostatického výboje (ESD), aby nedošlo k poškození karty microSD. Mezi správná opatření týkající se elektrostatického výboje patří mimo jiné práce na podložce ESD a zajištění správného uzemnění obsluhy.

1. Vytáhněte držák karty ze zařízení.

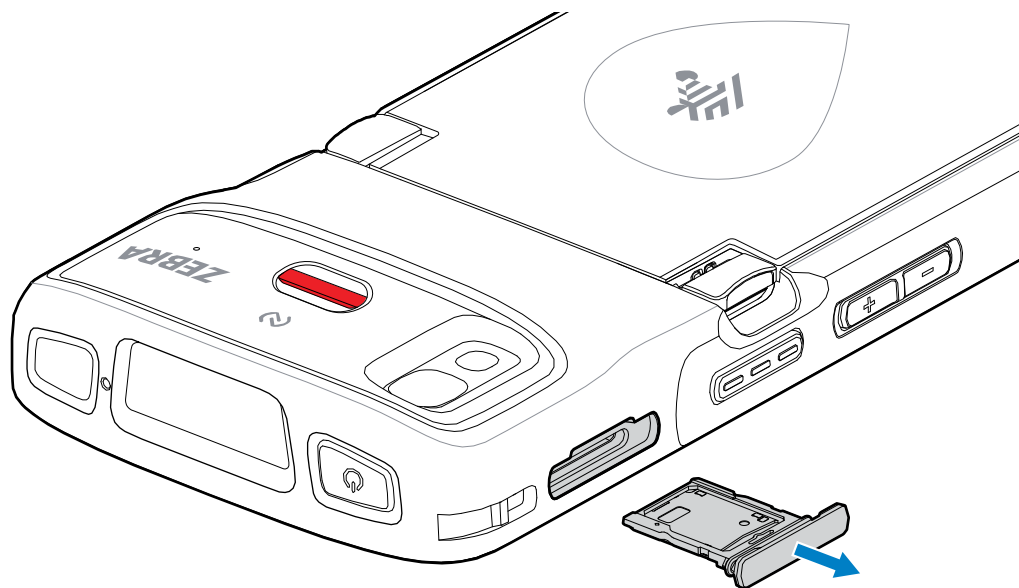

2. Vložte konec karty microSD tak, aby kontakty směřovaly nahoru do držáku karty.

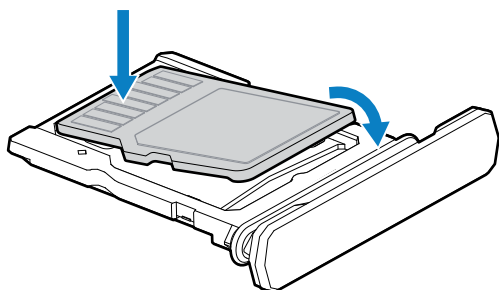

3. Otočte kartu microSD dolů.
4. Zatlačte kartu dolů do držáku karty a ujistěte se, že je správně usazena.

5. Znovu vložte držák karty.

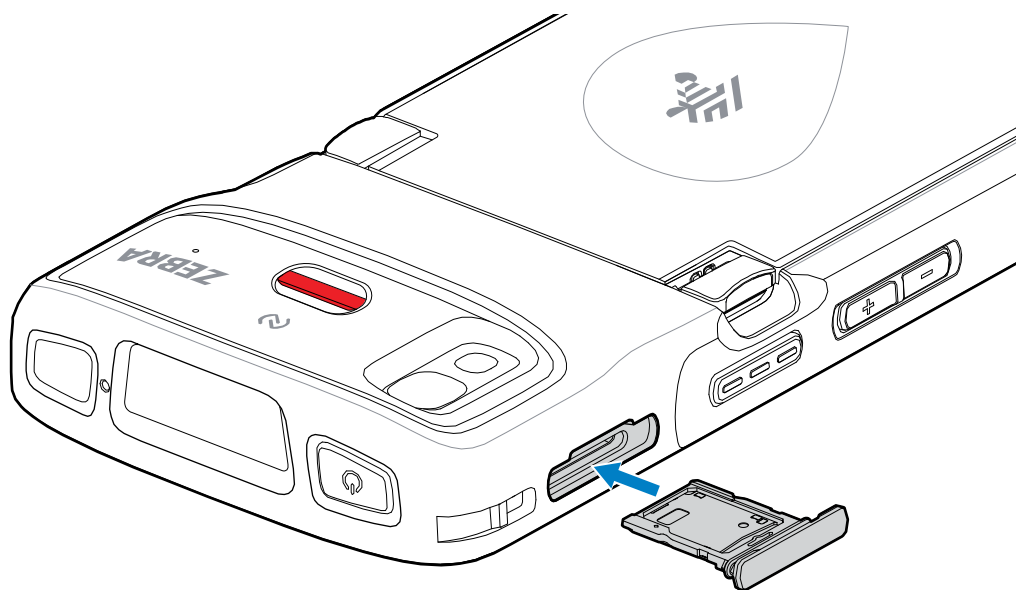

Vložení baterie



POZNÁMKA: Uživatelské úpravy zařízení (zejména v prostoru pro baterii), jako jsou štítky, inventární značky, rytiny a nálepky, mohou ohrozit zamýšlený výkon zařízení nebo příslušenství. Mohou být ovlivněny úroveň výkonu, jako je například těsnění (stupeň krytí (IP)), výkon v případě nárazu (upuštění a pád), funkčnost a odolnost vůči teplotě. Do prostoru pro baterii NEVKLÁDEJTE žádné štítky, inventární značky, rytiny ani nálepky.

1. Vložte a baterii spodní částí napřed do přihrádky na baterii v zadní části zařízení.

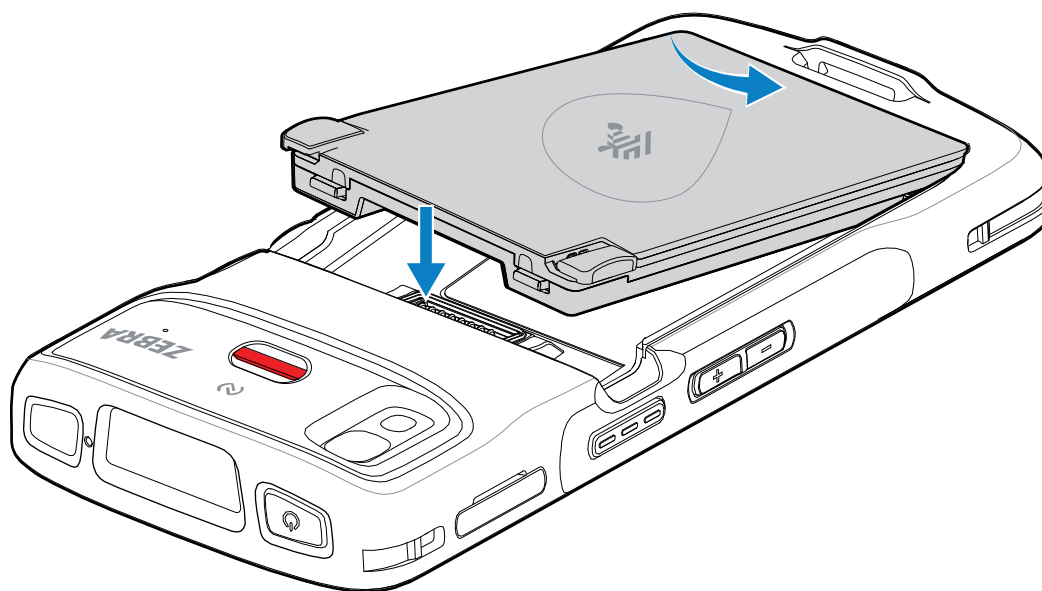

2. Zatlačte baterii dolů do přihrádky, dokud nezapadnou západky pro uvolnění baterie.

Výměna baterie

Výměna baterie v zařízeních HC20 a HC50.



POZNÁMKA: Uživatelské úpravy zařízení (zejména v prostoru pro baterii), jako jsou štítky, inventární značky, rytiny, nálepky apod., mohou ohrozit zamýšlený výkon zařízení nebo příslušenství. Mohou být ovlivněny úroveň výkonu, jako je například těsnění (stupeň krytí (IP)), výkon v případě nárazu (upuštění a pád), funkčnost, odolnost vůči teplotě atd. Do prostoru pro baterii NEVKLÁDEJTE žádné štítky, inventární značky, rytiny, nálepky apod.



UPOZORNĚNÍ: Během výměny baterie do zařízení nevkládejte ani z něj nevyjímejte kartu microSD.

1. Stiskněte a podržte tlačítko napájení, dokud se nezobrazí nabídka.
2. Stiskněte tlačítko **Power Off** (Vypnout).
3. Je-li k zařízení připevněn řemínek na ruku, sejměte jej.
4. Zatlačte obě západky dolů.

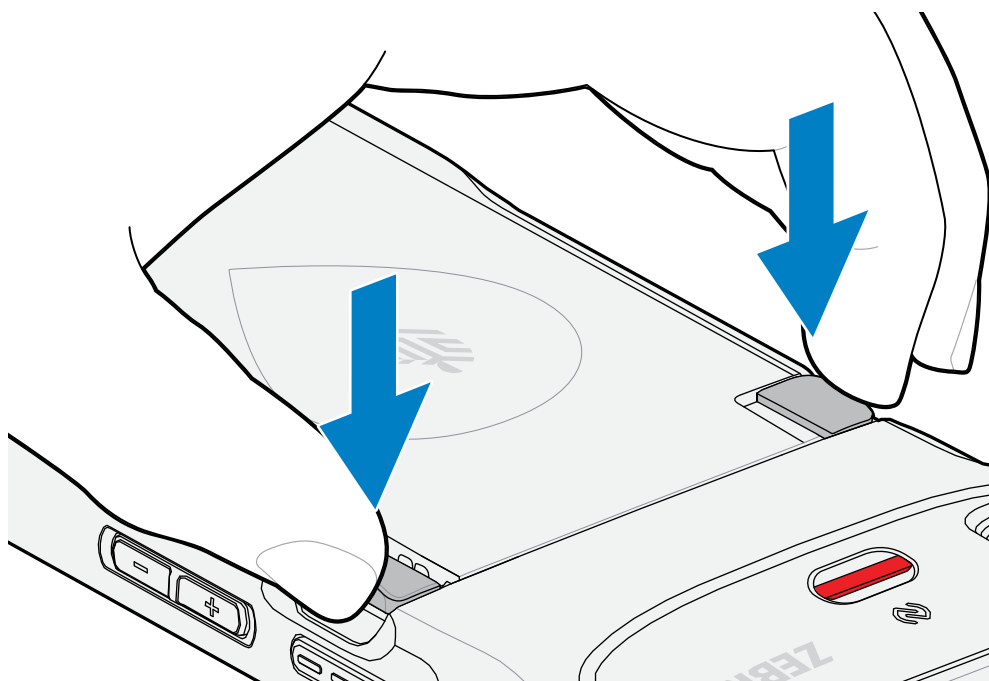



POZNÁMKA: Při vytahování baterie se nepokoušejte zasunout prsty pod západky. Mohlo by dojít k poškození západek.

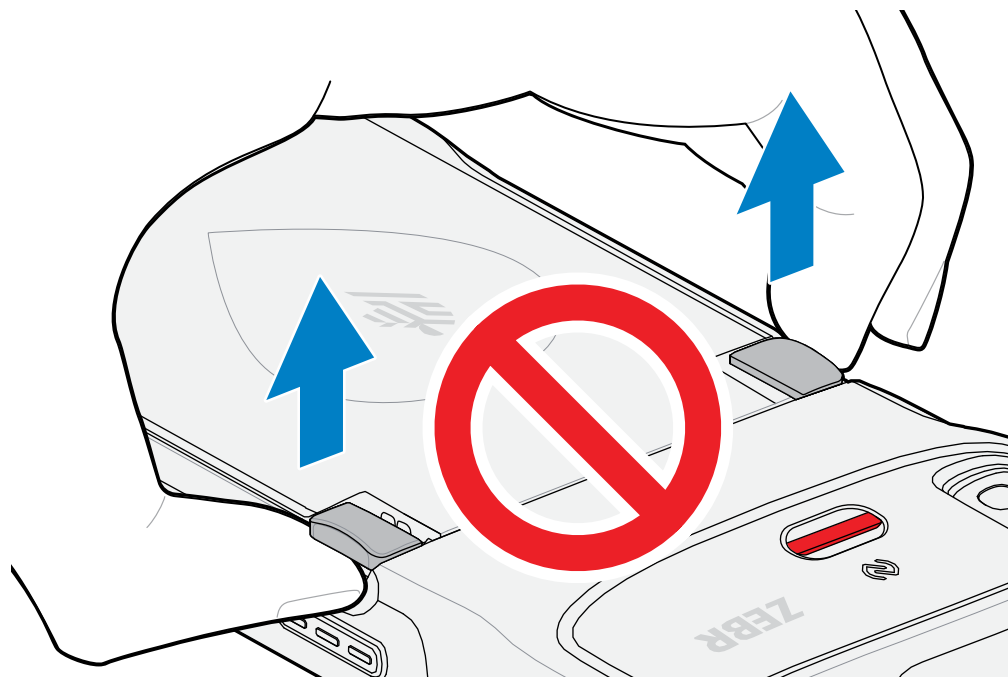

5. Západy držte zatlačené směrem dolů a zároveň zatlačte obě západy směrem ke středu zařízení. Aby se baterie uvolnila, západy musí být zcela zatlačené.

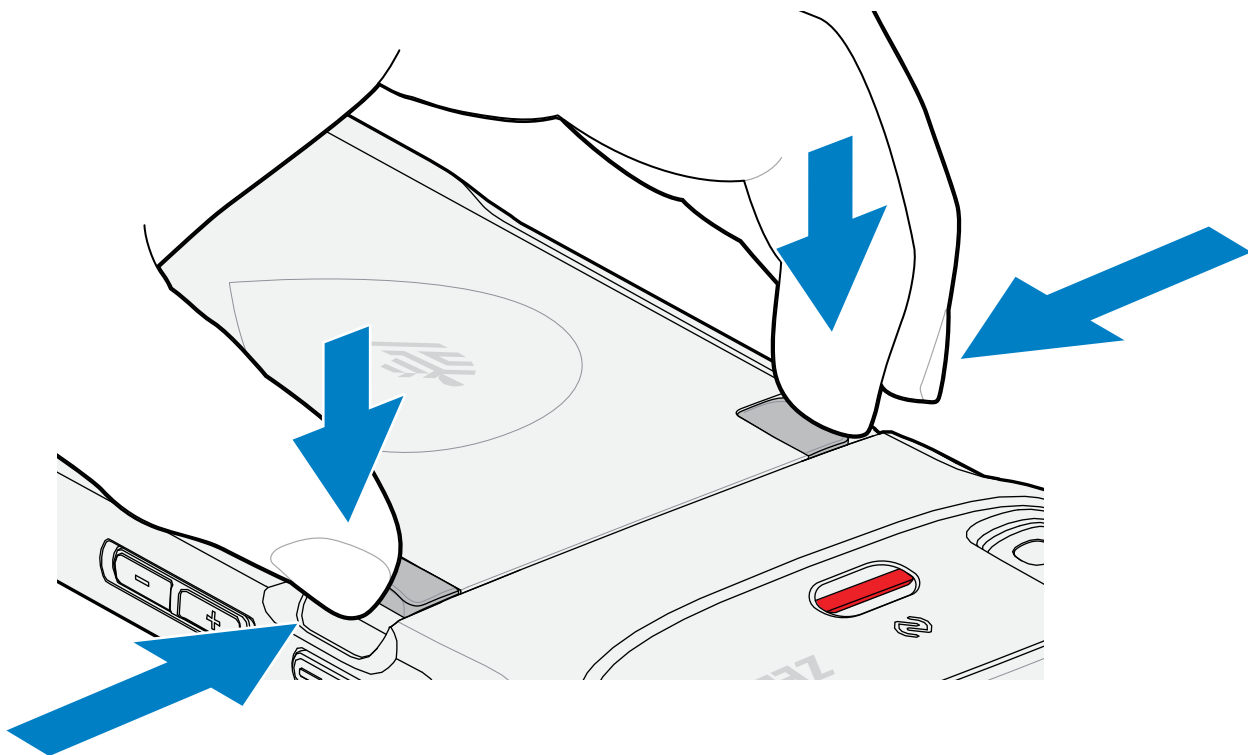

6. Vyměňte baterii ze zařízení.

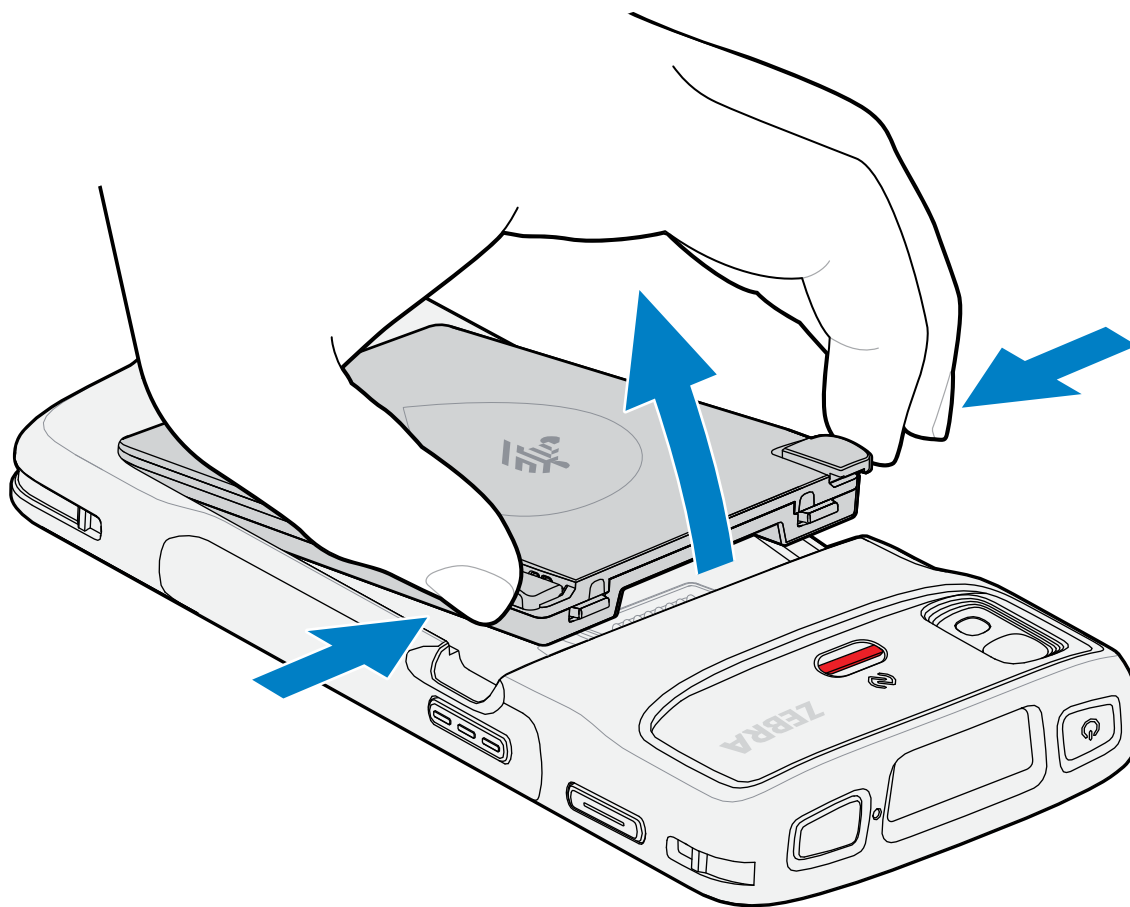

7. Vložte náhradní baterii, spodní částí napřed, do přihrádky na baterii v zadní části zařízení.

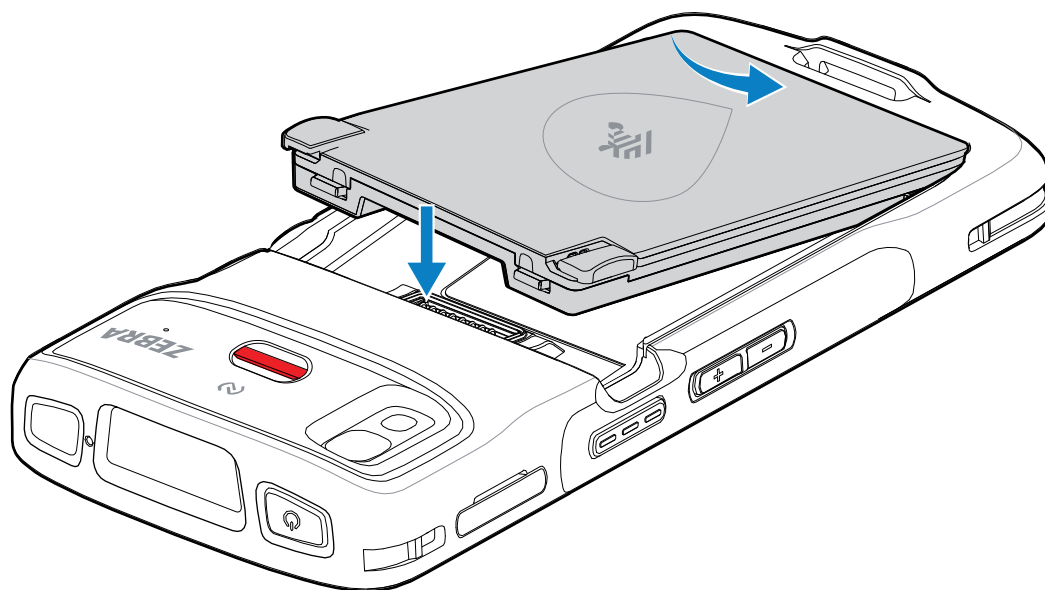

8. Tlačte baterii dolů, dokud nezapadnou západky pro uvolnění baterie.
9. V případě potřeby vyměňte řemínek na ruku.
10. Zapněte zařízení stisknutím tlačítka Power (Napájení).

Nabíjení zařízení



UPOZORNĚNÍ: Dbejte na dodržování pokynů pro bezpečnost baterie popsanych v referenční příručce k zařízení.

K nabíjení zařízení a/nebo náhradní baterie použijte jedno z následujících příslušenství.

Tabulka 3 Nabíjení a komunikace

Popis	Číslo dílu	Nabíjení		Komunikace	
		Baterie (v zařízení)	Náhradní baterie	USB	Ethernet
Nabíjecí kolébka s 1 slotem	CRD-HC2L5L-BS1CO	Ano	Ne	Ne	Ne
Nabíjecí kolébka s 1 slotem a kolébkou pro náhradní baterie	CRD-HC2L5L-2S1D1B	Ano	Ano	Ne	Ne
Nabíječka baterií se 4 sloty	SAC-HC2L5L-4SCHG	Ne	Ano	Ne	Ne
Nabíjecí kolébka s 5 sloty	CRD-HC2L5L-BS5CO	Ano	Ne	Ne	Ne

Nabíjení hlavní baterie

Před prvním použitím zařízení nabijte hlavní baterii, dokud nezhasne zelená dioda LED pro nabíjení/upozornění. K nabíjení zařízení použijte kabel nebo kolébku s vhodným zdrojem napájení.

K dispozici je následující baterie:

- Standardní 3 800mAh lithium-iontová baterie PowerPrecision Healthcare s majákem BLE – číslo dílu: BTRY-TC2K-2XMAXB-01

Kontrolka LED nabíjení/upozornění na zařízení indikuje stav nabíjení baterie v zařízení. Standardní baterie se nabije ze zcela vybité na 80 % za méně než 1 hodinu a 20 minut. Baterie s prodlouženou výdrží se nabije ze zcela vybité na 80 % za méně než 1 hodinu a 50 minut.



POZNÁMKA:

Nabíjejte baterie při pokojové teplotě, když je zařízení v režimu spánku.

Tabulka 4 Kontrolky LED nabíjení/upozornění

Stav	Význam
Nesvítí	Zařízení se nenabíjí. Zařízení není správně vloženo do kolébky nebo není připojeno ke zdroji napájení. Nabíječka/kolébka není napájena.
Pomalou blikající žlutá (1 bliknutí každé 4 sekundy)	Zařízení se nabíjí.

Tabulka 4 Kontrolky LED nabíjení/upozornění (Continued)

Stav	Význam
Pomalou blikající červená (1 bliknutí každé 4 sekundy)	Zařízení se nabíjí, ale baterie je na konci životnosti.
Svítil zeleně	Nabíjení je dokončeno.
Svítil červeně	Nabíjení je dokončeno, ale baterie je na konci životnosti.
Rychle blikající červená (2 bliknutí za sekundu)	Chyba nabíjení, např.: <ul style="list-style-type: none"> • Teplota je příliš nízká nebo příliš vysoká • Nabíjení probíhalo příliš dlouho bez dokončení (obvykle osm hodin).
Rychle blikající červená (2 bliknutí za sekundu)	Chyba nabíjení, ale baterie je na konci životnosti, např.: <ul style="list-style-type: none"> • Teplota je příliš nízká nebo příliš vysoká • Nabíjení probíhalo příliš dlouho bez dokončení (obvykle osm hodin).

Nabíjení náhradní baterie

Kontrolky LED nabíjení náhradní baterie na nabíječce baterií se 4 sloty indikují stav nabíjení náhradních baterií.

Standardní baterie a baterie s prodlouženou výdrží se nabíjí ze zcela vybité na 90 % za méně než 4 hodiny.

LED	Význam
Svítil žlutě	Náhradní baterie se nabíjí.
Svítil zeleně	Nabíjení náhradní baterie je dokončeno.
Svítil červeně	Náhradní baterie se nabíjí, ale je na konci své životnosti. Nabíjení je dokončeno, ale baterie je na konci životnosti.
Rychle blikající červená (2 bliknutí za sekundu)	Chyba při nabíjení; zkontrolujte umístění náhradní baterie. Baterie je na konci své životnosti.
Nesvítil	Ve slotu není náhradní baterie. Náhradní baterie není správně vložena do slotu. Kolébka není napájena.

Teplota nabíjení

Baterie nabíjejte při teplotách od 5 °C do 40 °C (41 °F až 104 °F). Zařízení nebo kolébka vždy provádí nabíjení baterie bezpečným a inteligentním způsobem. Při vyšších teplotách (například přibližně +37 °C (+98 °F)) může zařízení nebo kolébka na malé časové úseky střídavě zapínat a vypínat nabíjení baterie, aby se udržela přijatelná teplota baterie. Zařízení a kolébka pomocí kontrolky LED signalizují, že je nabíjení z důvodu abnormálních teplot vypnuto.

Nabíjecí kolébka s 1 slotem

Tato kolébka zajišťuje napájení zařízení.



UPOZORNĚNÍ: Dbejte na dodržování pokynů pro bezpečnost baterie popsanych v referenční příručce k produktu.

Nabíjecí kolébka s 1 slotem:

- Poskytuje napájení 5 V DC pro provoz zařízení.
- Nabíjí baterii zařízení.

Obrázek 3 Nabíjecí kolébka s 1 slotem

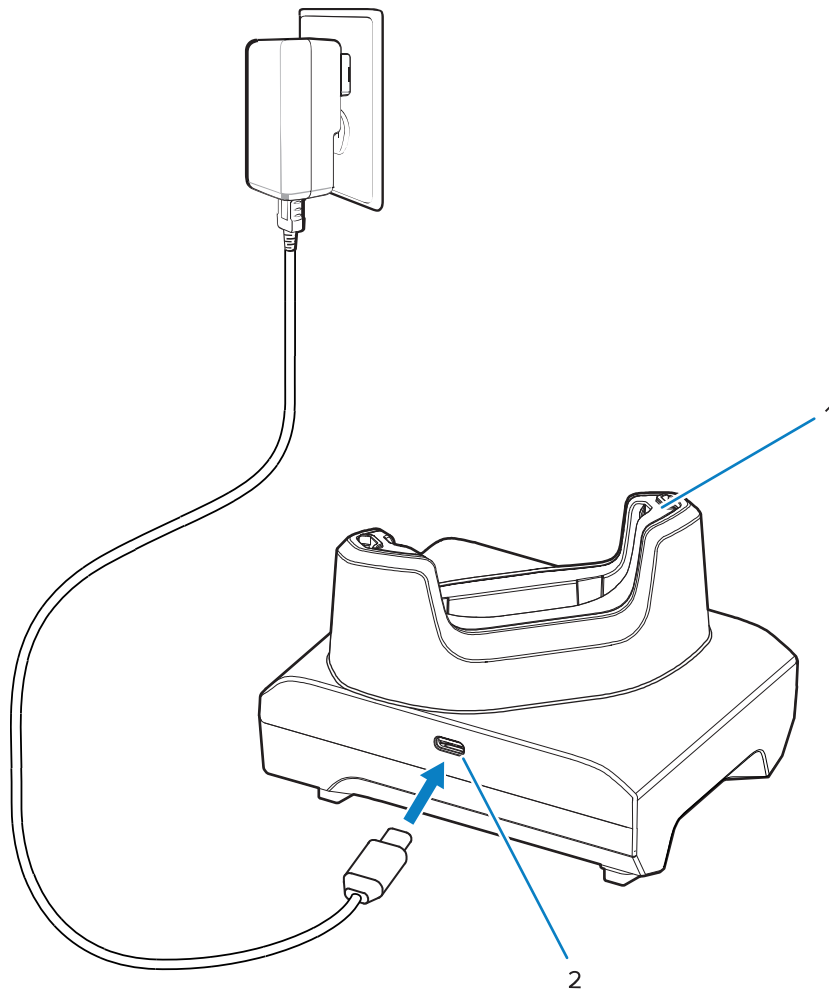

1	Slot na nabíjení s konektorem
2	Napájecí port USB.

Nabíjecí kolébka s 1 slotem a kolébkou pro náhradní baterie

Tato kolébka poskytuje napájení pro nabíjení zařízení a náhradní baterie.



UPOZORNĚNÍ: Dbejte na dodržování pokynů pro bezpečnost baterie popsanych v referenční příručce k produktu.

Nabíjecí kolébka s 1 slotem a nabíječkou náhradních baterií:

- Poskytuje napájení 5 V DC pro provoz zařízení.
- Nabíjí baterii zařízení.
- Nabíjí náhradní baterii.

Obrázek 4 Kolébka s 1 slotem – se slotem pro náhradní baterii

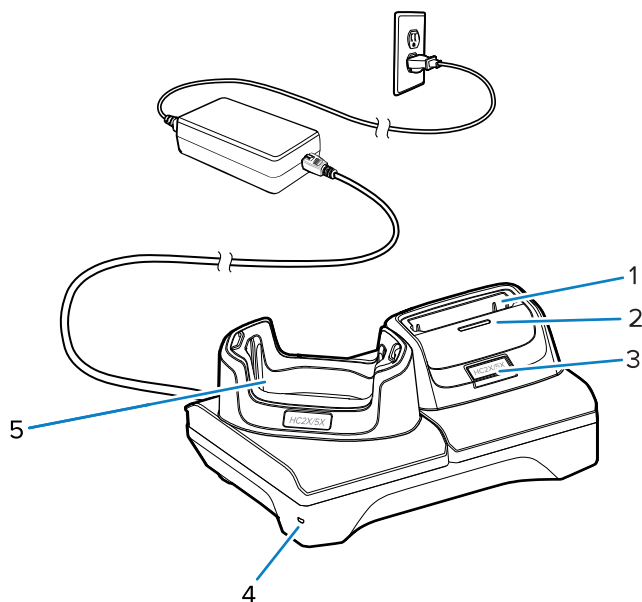

1	Slot na nabíjení náhradní baterie.
2	Kontrolka LED nabíjení náhradní baterie
3	Port USB-C Port USB-C je servisní konektor pouze pro aktualizace firmwaru a není určen k nabíjení.
4	Kontrolka LED napájení
5	Slot na nabíjení s konektorem

Nabíječka baterií se 4 sloty

Tato část popisuje, jak používat nabíječku baterií se 4 sloty k nabíjení až čtyř baterií zařízení.



UPOZORNĚNÍ: Dbejte na dodržování pokynů pro bezpečnost baterie popsanych v referenční příručce k produktu.

Obrázek 5 Nabíječka baterií se 4 sloty

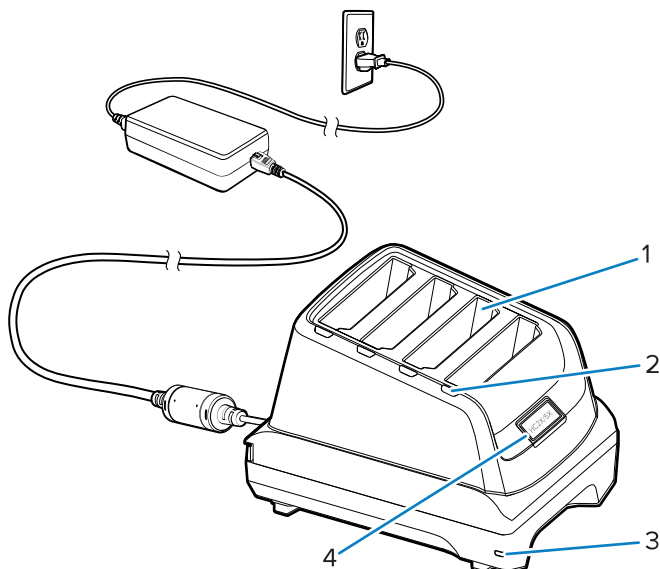

1	Slot na baterii
2	Kontrolka LED nabíjení baterie
3	Kontrolka LED napájení
4	Port USB-C Port USB-C je servisní konektor pouze pro aktualizace firmwaru a není určen k nabíjení.

Nabíjecí kolébka s 5 sloty

Tato část popisuje, jak používat nabíječku baterií s 5 sloty k nabíjení až pěti baterií zařízení.



UPOZORNĚNÍ: Dbejte na dodržování pokynů pro bezpečnost baterie popsanych v referenční příručce k produktu.

Nabíjecí kolébka s 5 sloty:

- Poskytuje napájení 5 V DC pro provoz zařízení.
- Současně nabíjí až pět zařízení.

Obrázek 6 Nabíjecí kolébka s 5 sloty

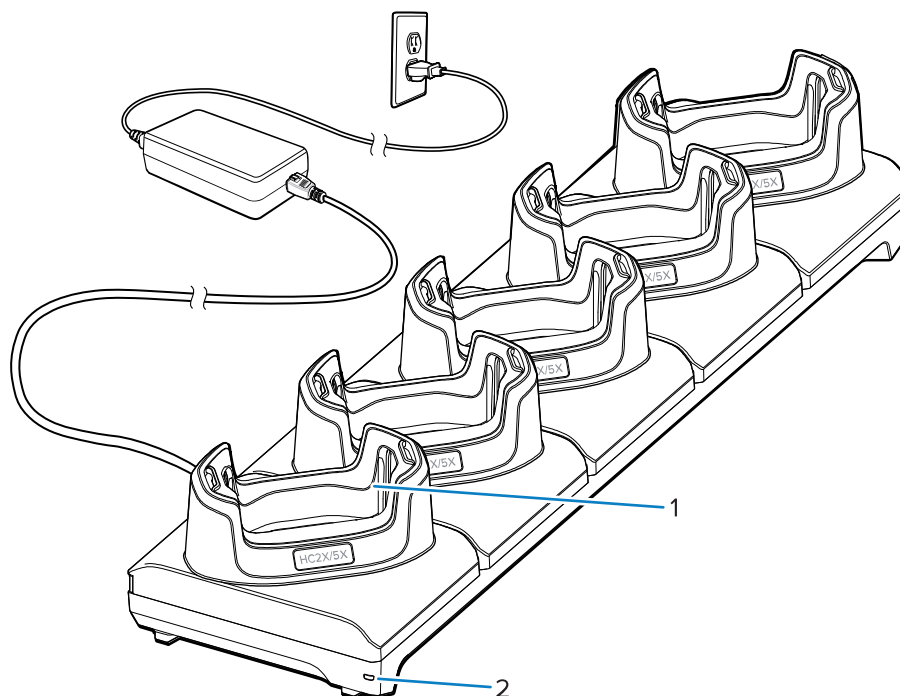

1	Slot na nabíjení s konektorem
2	Kontrolka LED napájení

Kabel USB

Kabel USB se zapojuje do spodní části zařízení. Po připojení k zařízení umožňuje kabel nabíjení, přenos dat do hostitelského počítače a připojení periferních zařízení USB.

Před zapojením kabelu USB do konektoru USB-C odpojte konektor USB.

Obrázek 7 Kabel USB

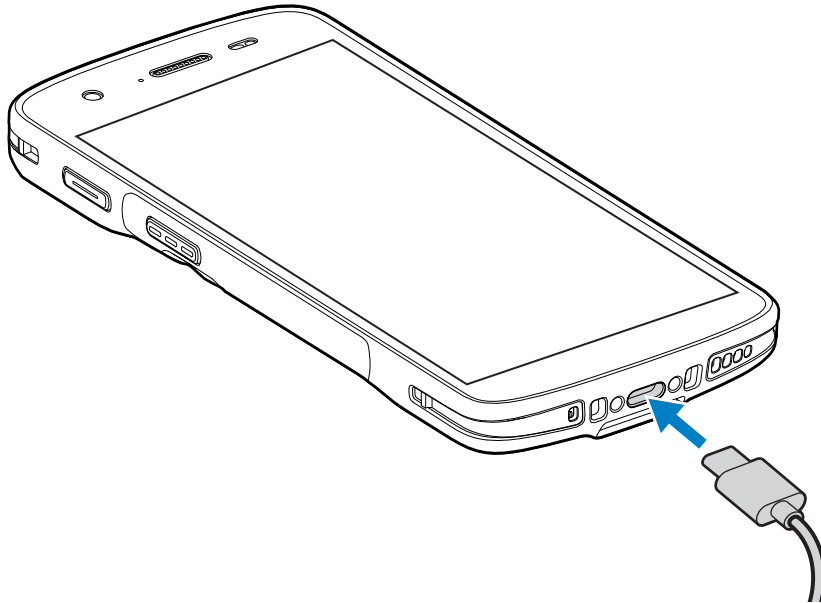

Skenování pomocí interního snímače

Pro čtení čárového kódu je vyžadována aplikace podporující skenování. Zařízení obsahuje aplikaci DataWedge, která vám umožňuje aktivovat snímač, dekodovat data čárového kódu a zobrazit obsah čárového kódu.

1. Zkontrolujte, zda je v zařízení spuštěna aplikace a zda je zaostřeno textové pole (textový kurzor se nachází v textovém poli).
2. Namiřte výstupní okno čtečky na čárový kód.

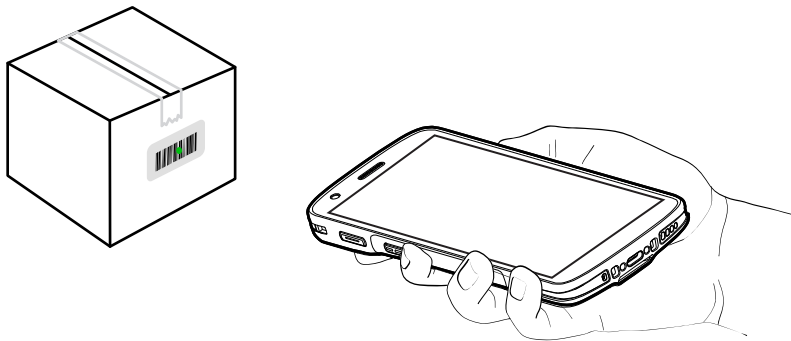

3. Stiskněte a podržte tlačítko skenování.

Zařízení promítne zaměřovací vzor.



POZNÁMKA: Když je zařízení v režimu Rozevíracího seznamu, nedekóduje čárový kód, dokud se střed tečky nedotkne čárového kódu.

4. Zkontrolujte, zda se čárový kód nachází v zaměřovacím vzoru. Zaměřovací tečka se používá pro zvýšenou viditelnost za jasného osvětlení.

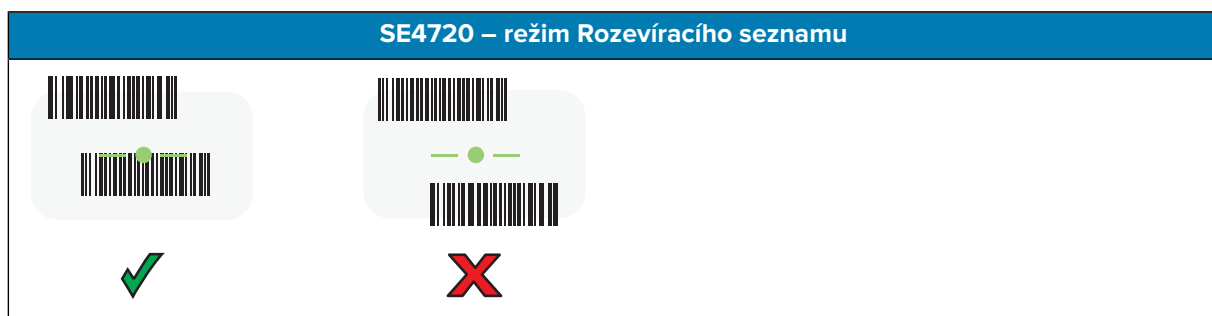

indikující úspěšné dekodování čárového kódu.

5. Uvolněte tlačítko skenování.



POZNÁMKA: Dekodování snímačem obvykle proběhne okamžitě. Zařízení opakuje kroky potřebné k pořízení digitálního snímku špatného nebo obtížně čitelného čárového kódu, dokud tlačítko skenování zůstává stisknuté.

Zařízení zobrazí data čárového kódu v textovém poli.

Ergonomické aspekty

Při používání zařízení se vyhýbejte extrémním úhlům držení zápěstí, jako jsou například tyto.

