

TC58e Touch Computer



ZEBRA

Ghid de inițiere rapidă

2024/06/24

ZEBRA și capul de zebra stilizat sunt mărci comerciale ale Zebra Technologies Corp., înregistrate în multe jurisdicții din întreaga lume. Toate celelalte mărci comerciale aparțin proprietarilor lor. © 2024 Zebra Technologies Corp. și/sau afiliații săi. Toate drepturile rezervate.

Informațiile din acest document se pot modifica fără notificare prealabilă. Software-ul descris în acest document este furnizat în condițiile unui acord de licență sau al unui acord de confidențialitate. Software-ul poate fi utilizat sau copiat numai în conformitate cu termenii prezentelor acorduri.

Pentru informații suplimentare privind declarațiile legale și de proprietate, accesați:

SOFTWARE: zebra.com/informationpolicy.

COPYRIGHTURI: zebra.com/copyright.

BREVET: ip.zebra.com.

GARANȚIE: zebra.com/warranty.

ACORD DE LICENȚĂ CU UTILIZATORUL FINAL: zebra.com/eula.

Termeni de utilizare

Declarație de proprietate

Acest CD conține informații proprietate a companiei Zebra Technologies Corporation și ale filialelor sale („Zebra Technologies”). Sunt oferite numai pentru informarea și utilizarea de către părți ce pun în funcțiune și întrețin echipamentul descris aici. Astfel de informații de proprietate nu pot fi utilizate, reproduse sau divulgate către alte părți pentru orice alt scop fără permisiunea expresă, scrisă, a companiei Zebra Technologies.

Îmbunătățirea produselor

Îmbunătățirea continuă a produselor este o politică a companiei Zebra Technologies. Toate specificațiile și liniile de proiectare pot fi modificate fără notificare prealabilă.

Răspundere

Zebra Technologies ia măsuri pentru a se asigura că specificațiile tehnice publicate și manualele sunt corecte. Cu toate acestea, pot apărea erori. Zebra Technologies își rezervă dreptul de a corecta aceste erori și respinge orice răspundere ce poate rezulta din această acțiune.

Limitarea răspunderii

În niciun caz, Zebra Technologies sau oricine altcineva implicat în procesul de creație, producție sau livrare a produsului aferent (inclusiv componentele hardware și software) nu va fi răspunzător pentru vreo daună (inclusiv, dar fără limitare, daune subsecvente, inclusiv pierderea de profit din afacere, întreruperea afacerii sau pierderea informațiilor de afaceri) ce rezultă din utilizarea sau imposibilitatea de utilizare a unui astfel de produs, chiar dacă Zebra Technologies a fost avertizată de posibilitatea unor astfel de daune. Anumite jurisdicții nu permit excluderea sau limitarea daunelor subsecvente sau succesive; prin urmare, este posibil ca limitarea sau excluderea menționată mai sus să nu vi se aplice.

Componente

Această secțiune prezintă componentele computerului cu ecran tactil TC58e.

Figura 1 Vedere din față și din laterală

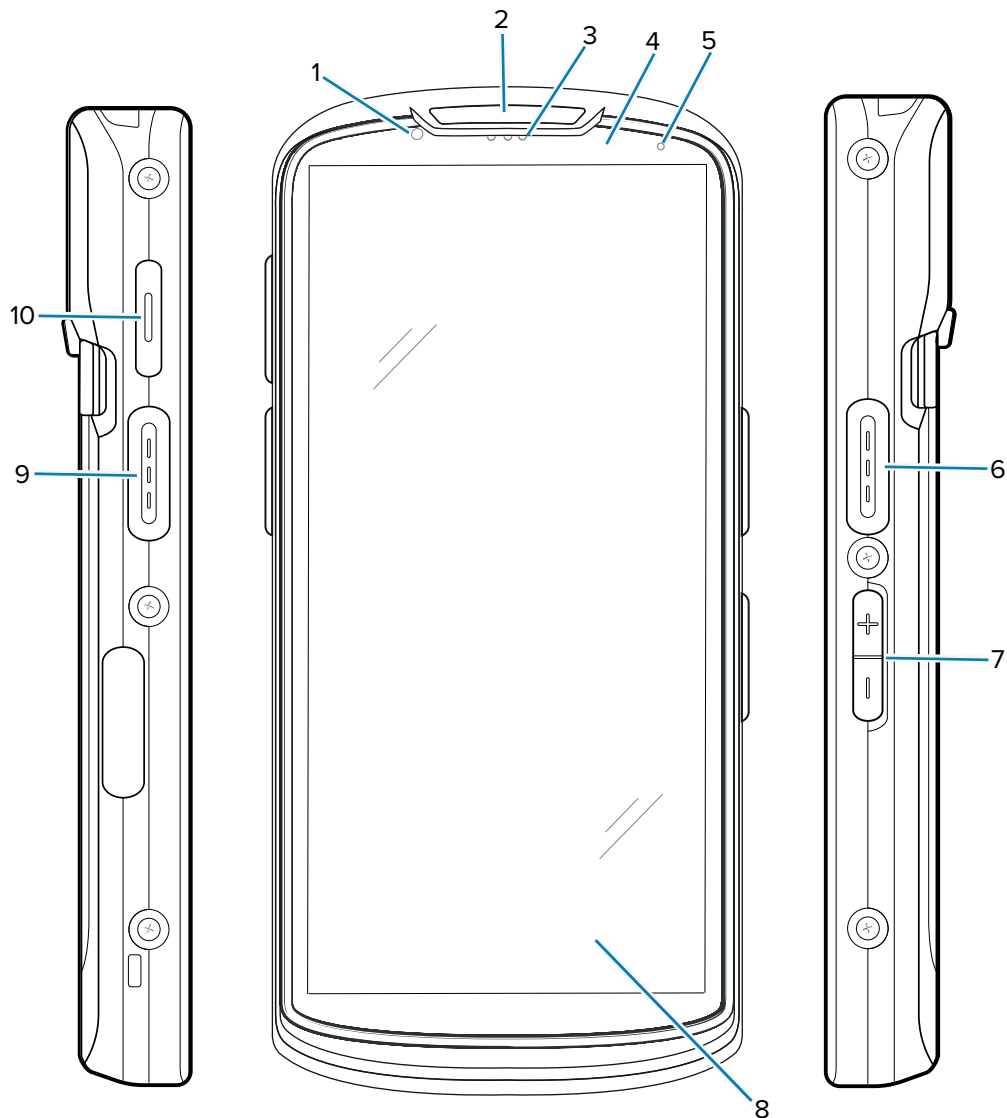

Tabelul 1 Elemente din față și din laterală TC58e

Număr	Articol	Descriere
1	Camera față (8MP)	Realizează fotografiile și înregistrările video.
2	LED scanare	Indică starea capturii de date.
3	Receptor	Se folosește pentru redarea sunetului în modul Handset (Telefon).
4	Senzor de proximitate/lumină	Determină proximitatea și lumina ambiantă pentru controlul intensității luminii de fundal a ecranului.

Tabelul 1 Elemente din față și din laterală TC58e (Continued)

Număr	Articol	Descriere
5	LED stare baterie	Indică starea de încărcare a bateriei în timpul încărcării și notificările generate de aplicație.
6, 9	Buton de scanare	Inițiază captura de date (programabil).
7	Buton de volum sus/jos	Crește și reduce volumul audio (programabil).
8	Ecran tactil LCD de 6 inchi	Afișează toate informațiile necesare pentru utilizarea dispozitivului.
10	Buton PTT	Utilizat în general pentru comunicații PTT. În cazul existenței unor restricții normative, acest buton poate fi configurat pentru a fi utilizat cu alte aplicații.

Figura 2 Vedere din spate și de sus

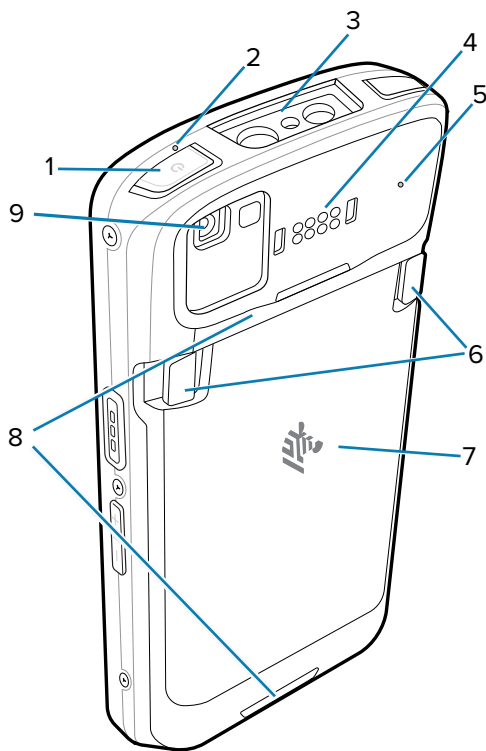

Tabelul 2 Articole din spate și de sus

Număr	Articol	Descriere
1	Buton de pornire	Pornește și oprește ecranul. Mențineți apăsat pentru a opri, a reporni sau a bloca dispozitivul.
2, 5	Microfon	Utilizat pentru comunicări în modul Handset (Telefon)/Handsfree, înregistrare audio și anularea zgomotului.
3	Fereastră de ieșire	Asigură captura datelor folosind sistemul de scanare (imager).

Tabelul 2 Articole din spate și de sus (Continued)

Număr	Articol	Descriere
4	8 pini comuni de intrare/ieșire (I/O) pe partea din spate	Asigură comunicațiile gazdă, audio și încărcarea dispozitivului prin cabluri și accesorii.
6	Elemente de eliberare a bateriei	Apăsăți pe ambele elemente și ridicați pentru a scoate bateria.
7	Baterie	Asigură alimentarea dispozitivului cu energie.
8	Puncte curea de mână	Puncte de prindere pentru curea de mână.
9	Cameră spate (16MP) cu bliț	Realizează fotografiile și videoclipuri cu bliț, pentru a asigura lumină pentru cameră.

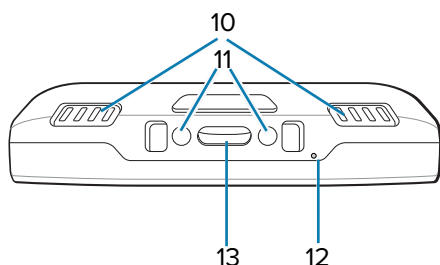
Figura 3 Vedere de jos**Tabelul 3** Articole de jos

Număr	Articol	Descriere
10	Difuzor	Asigură ieșirea semnalelor audio pentru redarea înregistrărilor video și a muzicii. Asigură semnalul audio în modul difuzor.
11	Pini intrare CC	Alimentare/împământare pentru încărcare (de la 5 V la 9 V).
12	Microfon	Utilizat pentru comunicări în modul Handset (Telefon)/Handsfree, înregistrare audio și anularea zgomotului.
13	USB Type C și 2 pini de încărcare	Asigură alimentarea pentru dispozitiv, utilizând o interfață I/O USB-C cu 2 pini de încărcare.

Instalarea unei cartele SIM

Această secțiune descrie cum se instalează o cartelă SIM, care este necesară pentru a efectua apeluri, trimite mesaje text și transfera date prin intermediul unei rețele celulare. Spațiul pentru cartelă este situat sub baterie.



ATENȚIE—ESD: Respectați măsurile adecvate de protecție împotriva descărcărilor electrostatice (ESD) pentru a evita deteriorarea cartelei SIM. Măsurile adecvate de protecție ESD includ, dar nu se limitează la operarea pe un covoraș antistatic ESD și asigurarea că operatorul este legat în mod corespunzător la pământ.

1. Ridicați ușa de acces.

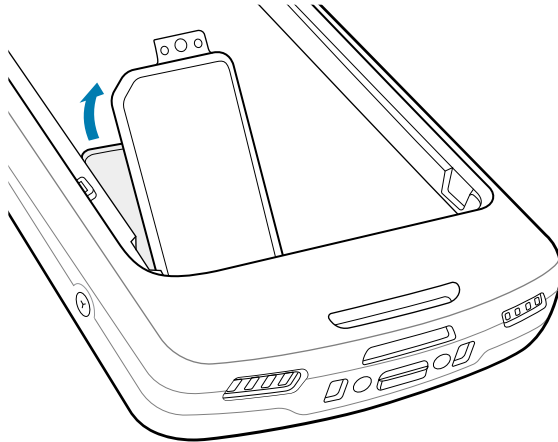

2. Glisați suportul pentru cartela SIM în poziția deblocat.

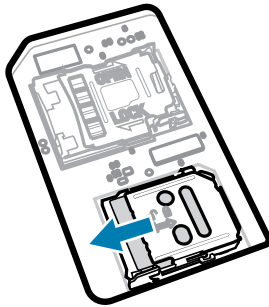

3. Ridicați ușa suportului pentru cartela SIM.

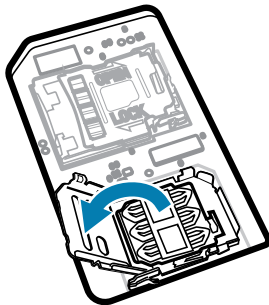

4. Introduceți cartela SIM în suportul pentru cartelă, cu contactele orientate cu fața în jos.

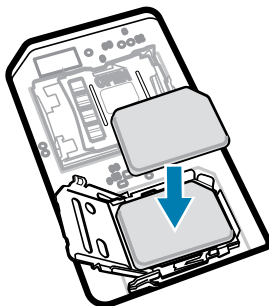

5. Închideți ușa suportului pentru cartela SIM.

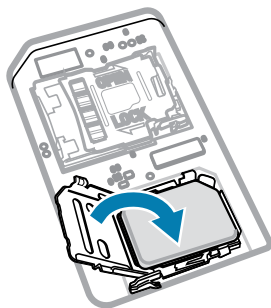

6. Glisați suportul pentru cartela SIM în poziția blocat.



NOTĂ: Ușa de acces trebuie pusă la loc și fixată bine pentru a asigura etanșarea corespunzătoare a dispozitivului.

7. Reinstalați ușa de acces

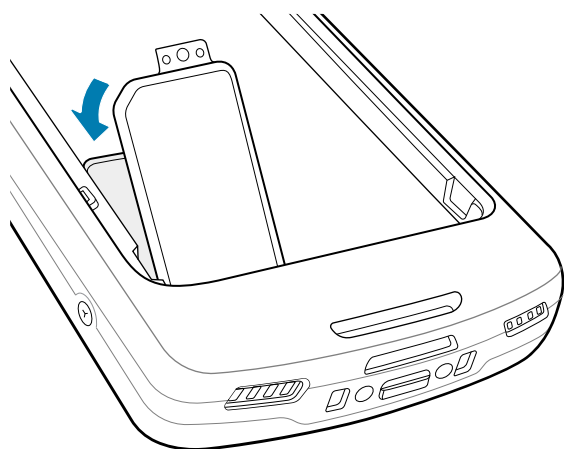

Activarea unui eSIM

Utilizați o cartelă eSIM pe TC58e. Înainte de a o utiliza, activați cartela eSIM.



NOTĂ: Înainte de a adăuga o cartelă eSIM, contactați operatorul pentru a obține serviciul eSIM și codul său de activare sau codul QR.

1. Pe dispozitiv, stabiliți o conexiune la internet prin Wi-Fi sau date mobile cu o cartelă SIM instalată.
2. Accesați **Settings (Setări)**.
3. Atingeți **Network & internet (Rețea și internet) > Mobile Networks (Rețele mobile)**.
4. Atingeți + din dreptul secțiunii **SIMs (Cartele SIM)** dacă este instalată deja o cartelă SIM sau atingeți **SIMs (Cartele SIM)** dacă nu este instalată nicio cartelă SIM.

Se afișează ecranul **Mobile network (Rețea mobilă)**.

5. Selectați:
 - **MANUAL CODE ENTRY (INTRODUCERE MANUALĂ COD)** pentru a introduce codul de activare sau
 - **SCAN (SCANARE)** pentru a scana codul QR, pentru a descărca profilul eSIM.

Se afișează caseta de dialog **Confirmation!!! (Confirmare!!!)**.

6. Atingeți **OK**.
7. Introduceți codul de activare sau scanați codul QR.
8. Atingeți **NEXT (ÎNAINTE)**.
Se afișează caseta de dialog **Confirmation!!! (Confirmare!!!)**.
9. Atingeți **ACTIVATE (ACTIVARE)**.
10. Atingeți **Done (Efectuat)**.
Cartela eSIM este activă acum.

Dezactivarea unui eSIM

Dezactivați temporar un eSIM și îl reactivați mai târziu.

1. Pe dispozitiv, stabiliți o conexiune la internet prin Wi-Fi sau date mobile cu o cartelă SIM instalată.
2. Atingeți **Network & internet (Rețea și internet) > SIMs (Cartele SIM)**.
3. În secțiunea **Downloaded SIM (SIM descărcat)**, atingeți numele cartelei eSIM pe care doriți să o dezactivați.
4. Atingeți comutatorul **Use SIM (Utilizați SIM)** pentru a dezactiva cartela eSIM.
5. Atingeți **Yes (Da)**.

Cartela eSIM a fost dezactivată.

Ștergerea unui profil eSIM

Ștergerea unui profil eSIM îl elimină complet de pe dispozitivul TC58e.



NOTĂ: După ștergerea unui eSIM de pe dispozitiv, nu îl mai puteți folosi.

1. Pe dispozitiv, stabiliți o conexiune la internet prin Wi-Fi sau date mobile cu o cartelă SIM instalată.
2. Atingeți **Network & internet (Rețea și internet) > SIMs (Cartele SIM)**.
3. În secțiunea **Downloaded SIM (SIM descărcat)**, atingeți numele cartelei eSIM pe care doriți să o ștergeți.
4. Atingeți **Erase (Ștergere)**.
Se afișează mesajul **Erase this downloaded SIM? (Ștergeți acest SIM descărcat?)**.
5. Atingeți **Erase (Ștergere)**.

Profilul eSIM a fost șters de pe dispozitiv.

Instalarea unui card microSD

Slotul de card microSD asigură un spațiu de stocare secundar nevolatil. Slotul se află sub baterie. Consultați documentația furnizată cu cardul pentru mai multe informații și urmați recomandările de utilizare ale producătorului.



ATENȚIE—ESD: Respectați măsurile adecvate de protecție împotriva descărcărilor electrostatice (ESD) pentru a evita deteriorarea cardului microSD. Măsurile adecvate de protecție ESD includ, dar nu se limitează la operarea pe un covoraș antistatic ESD și asigurarea că operatorul este legat în mod corespunzător la pământ.

1. Ridicați ușa de acces.

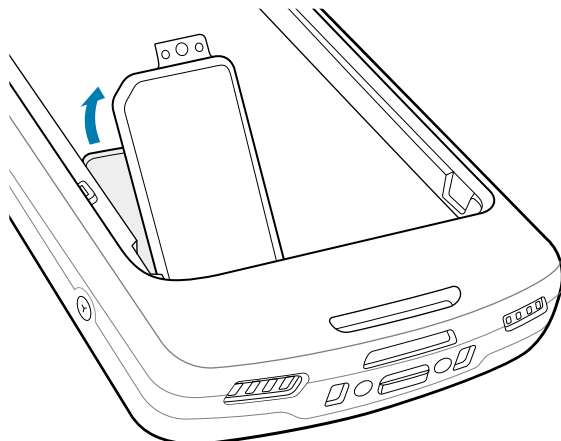

2. Glisați suportul pentru cardul microSD în poziția deschisă.

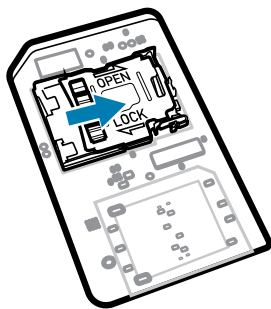

3. Ridicați ușa suportului pentru cardul microSD.

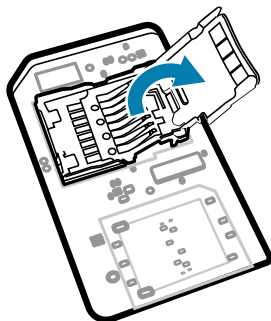

4. Introduceți cardul microSD în suportul pentru card și asigurați-vă că acesta glisează corespunzător între marginile de prindere aflate pe fiecare laterală a ușii.

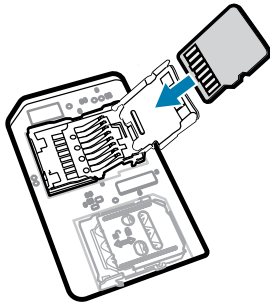

5. Închideți suportul pentru cardul microSD.

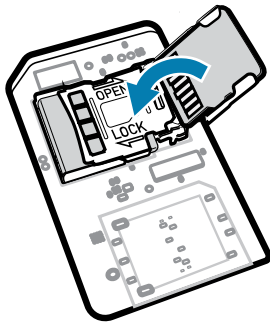

6. Glisați suportul pentru cardul microSD în poziția blocată.

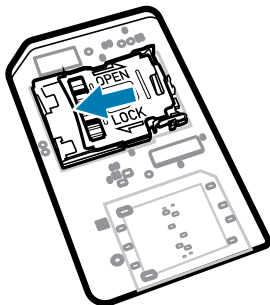

IMPORTANT: Capacul de acces trebuie pus la loc și fixat bine pentru a asigura etanșarea corespunzătoare a dispozitivului.

7. Reinstalați ușa de acces.

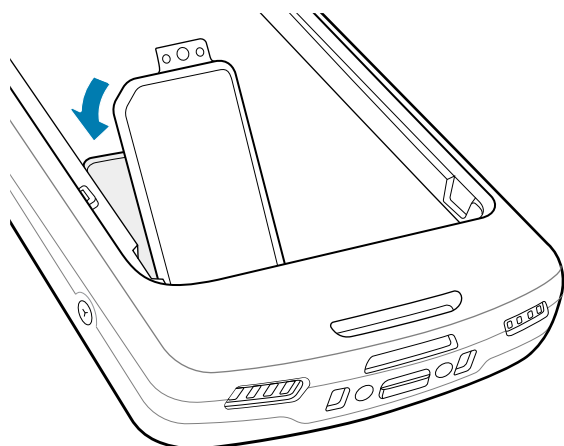

Instalarea bateriei

Această secțiune descrie modul în care se instalează bateria în dispozitiv.



NOTĂ: Nu puneți etichete, etichete pentru resurse, gravuri, abțibilduri sau alte obiecte în spațiul pentru baterie. Acest lucru poate compromite performanța dispozitivului sau a accesoriilor. Pot fi afectate nivelurile de performanță, cum ar fi etanșarea (protecția împotriva factorilor externi (IP)), rezistența la impact (cădere și rostogolire), funcționalitatea sau rezistența la temperaturi extreme.

1. Introduceți bateria, cu partea de jos înainte, în compartimentul pentru baterie din partea din spate a dispozitivului.
2. Apăsați pe baterie în jos până când se fixează în poziție.

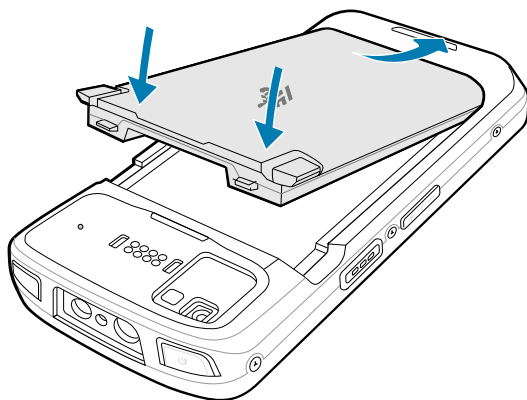

Utilizarea bateriei litiu-ion reîncărcabile cu semnal BLE

Acest dispozitiv utilizează o baterie litiu-ion reîncărcabilă pentru a facilita semnalul Bluetooth Low Energy (BLE). Când este activat, bateria transmite un semnal BLE timp de până la șapte zile atunci când dispozitivul este oprit ca urmare a descărcării complete a bateriei.



NOTĂ: Dispozitivul transmite un semnal Bluetooth numai atunci când este oprit sau se află în modul avion.

Pentru informații suplimentare despre configurarea setărilor BLE secundar, consultați techdocs.zebra.com/emdk-for-android/13-0/mx/beaconmgr/.

Utilizarea bateriei litiu-ion reîncărcabile pentru încărcare wireless

Numai pentru dispozitivele TC58e WWAN, utilizați o baterie litiu-ion reîncărcabilă pentru a facilita încărcarea wireless.



NOTĂ: Bateria litiu-ion reîncărcabilă pentru încărcare wireless trebuie să fie utilizată împreună cu terminalul din suportul de încărcare wireless pentru vehicul Zebra sau încărcătoare wireless certificate Qi.

Încărcarea dispozitivului

Pentru rezultate optime în ceea ce privește încărcarea, utilizați numai baterii și accesorii de încărcare Zebra. Încărcați bateriile la temperatura camerei, păstrând dispozitivul în modul repaus.

Dispozitivul intră în modul repaus când apăsați Power (Pornire) sau după o perioadă de inactivitate.

Bateria standard se încarcă de la complet descărcată la 90% în aproximativ 2 ore și de la complet descărcată la 100% în aproximativ 3 ore. De cele mai multe ori o baterie încărcată în proporție de 90% este suficientă pentru uzul zilnic. În funcție de profilul de utilizare, o baterie încărcată în proporție de 100% poate rezista la aproximativ 14 ore de utilizare.

Dispozitivul sau accesoriul efectuează întotdeauna încărcarea bateriei într-un mod sigur și inteligent și indică dezactivarea încărcării din cauza unor temperaturi anormale prin intermediul LED-ului său și al unei notificări afișate pe ecranul dispozitivului.

Temperatură	Comportament de încărcare a bateriei
20 °C - 45 °C (68 °F - 113 °F)	Interval optim de încărcare.
0 °C - 20 °C (32 °F - 68 °F)/45 °C - 50 C (113 °F - 122 °F)	Viteza de încărcare se reduce pentru a optimiza cerințele JEITA ale celulei.
Sub 0 °C (32 °F)/Peste 50 C (122 °F)	Încărcarea se oprește.
Peste 55 °C (131 °F)	Dispozitivul se închide.

Pentru a încărca bateria principală:







1. Conectați accesoriul de încărcare la sursa adecvată de alimentare.
2. Introduceți dispozitivul în stand sau conectați la un cablu de alimentare (minimum 9 volți/2 amperi).

Dispozitivul pornește și începe încărcarea. Indicatorul LED de încărcare/notificare luminează intermitent în portocaliu în timpul încărcării, apoi devine verde continuu atunci când încărcarea este finalizată.

Indicatoare de încărcare

LED-ul de încărcare/notificare indică starea încărcării.

Tabelul 4 Indicatoare LED de încărcare/notificare

Stare	Culoare LED	Indicații
Stins		Dispozitivul nu se încarcă. <ul style="list-style-type: none"> Dispozitivul nu este introdus corect în stand sau nu este conectat la o sursă de alimentare. Încărcătorul/Standul nu este conectat la o sursă de alimentare.
Portocaliu intermitent lent (1 clipire la fiecare 4 secunde)		Dispozitivul nu se încarcă.
Roșu intermitent lent (1 clipire la fiecare 4 secunde)		Dispozitivul se încarcă, dar bateria se află la sfârșitul duratei de viață utile.
Verde continuu		Încărcarea a fost finalizată.
Roșu continuu		Încărcarea a fost finalizată, dar bateria se află la sfârșitul duratei de viață utile.
Portocaliu intermitent rapid (2 clipiri/secundă)		Eroare de încărcare. De exemplu: <ul style="list-style-type: none"> Temperatura este prea scăzută sau prea ridicată. Încărcarea durează prea mult și nu se finalizează (în general, 12 ore).
Roșu intermitent rapid (2 clipiri/secundă)		Eroare de încărcare, iar bateria se află la sfârșitul duratei de viață utile. De exemplu: <ul style="list-style-type: none"> Temperatura este prea scăzută sau prea ridicată. Încărcarea durează prea mult și nu se finalizează (în general, 12 ore).

Încărcarea bateriei de rezervă

Această secțiune oferă informații despre încărcarea unei baterii de rezervă. Pentru rezultate optime în ceea ce privește încărcarea, utilizați numai baterii și accesorii de încărcare Zebra.

1. Introduceți o baterie de rezervă în slotul pentru bateria de rezervă.
2. Asigurați-vă că bateria este poziționată corect.

LED-ul de încărcare a bateriei de rezervă (1) clipește, indicând încărcarea.

Bateria se încarcă de la complet descărcată la 90% în aproximativ 2,5 ore și de la complet descărcată la 100% în aproximativ 3,5 ore. De cele mai multe ori o baterie încărcată în proporție de 90% este suficientă pentru uzul zilnic. În funcție de profilul de utilizare, o baterie încărcată în proporție de 100% poate rezista la aproximativ 14 ore de utilizare.

Accesorii pentru încărcare

Utilizați unul dintre următoarele accesorii pentru a încărca dispozitivul și/sau bateria de rezervă.

Încărcare și comunicație

Descriere	Număr componentă	Încărcare		Comunicație	
		Baterie (în dispozitiv)	Baterie de rezervă	USB	Ethernet
Stand cu 1 slot doar pentru încărcare	CRD-NGTC5-2SC1B	Da	Da	Nu	Nu
Stand USB/Ethernet cu 1 slot	CRD-NGTC5-2SE1B	Da	Da	Da	Da
Stand cu 5 sloturi doar pentru încărcare cu baterie	CRD-NGTC5-5SC4B	Da	Da	Nu	Nu
Stand cu 5 sloturi doar pentru încărcare	CRD-NGTC5-5SC5D	Da	Nu	Nu	Nu
Stand Ethernet cu 5 sloturi	CRD-NGTC5-5SE5D	Da	Nu	Nu	Da
Cablu USB/de încărcare	CBL-TC5X-USBC2A-01	Da	Nu	Da	Nu

Stand cu 1 slot doar pentru încărcare

Acest stand USB asigură alimentarea și comunicații gazdă.



ATENȚIE: Asigurați-vă că respectați instrucțiunile privind siguranța bateriilor descrise în Ghidul de referință pentru produs.

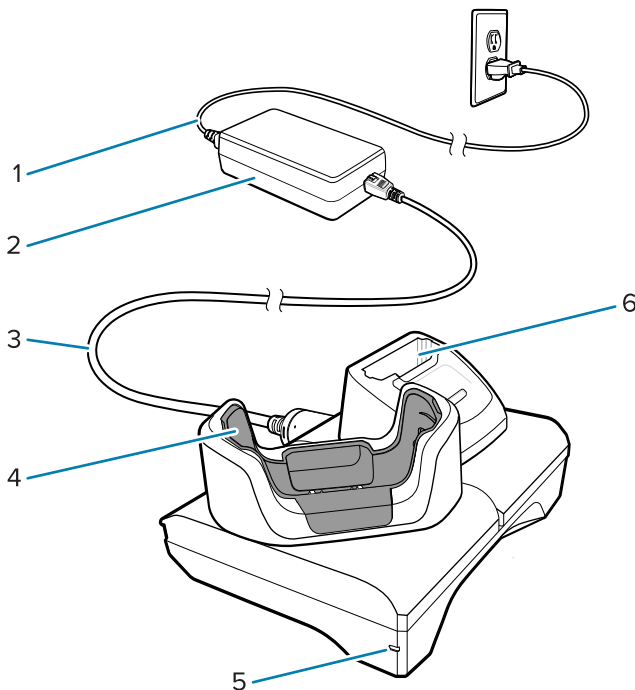

1	Cablu linie CA
2	Sursă de alimentare
3	Cablu linie CC
4	Slot pentru încărcare dispozitiv
5	LED alimentare
6	Slot de încărcare a bateriei de rezervă

Stand pentru încărcare USB Ethernet cu 1 slot

Acest stand Ethernet asigură alimentarea și comunicații gazdă.



ATENȚIE: Asigurați-vă că respectați instrucțiunile privind siguranța bateriilor descrise în Ghidul de referință pentru produs.

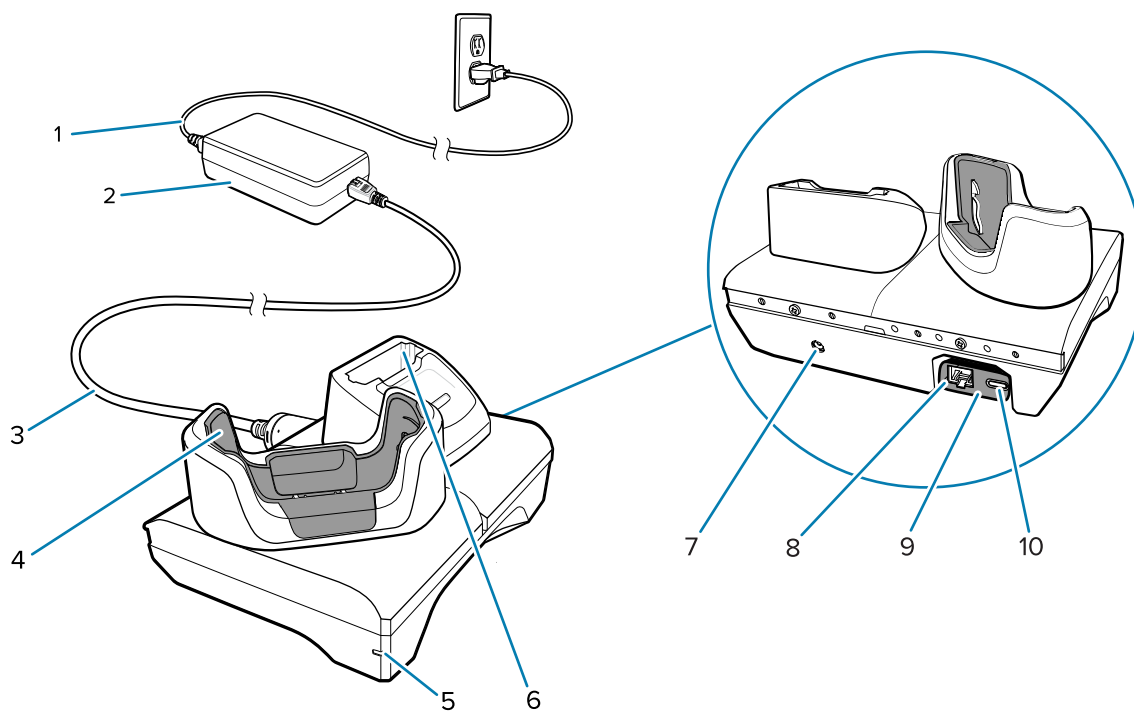

1	Cablu linie CA
2	Sursă de alimentare
3	Cablu linie CC
4	Slot pentru încărcare dispozitiv
5	LED alimentare
6	Slot de încărcare a bateriei de rezervă
7	Intrare cablu linie CC

8	Port Ethernet (în kitul de modul USB-Ethernet)
9	Kit modul USB-Ethernet
10	Port USB (în kitul de modul USB-Ethernet)



NOTĂ: Kitul de modul USB-Ethernet (KT-TC51-ETH1-01) se conectează printr-un încărcător USB cu un singur slot.

Stand cu 5 sloturi doar pentru încărcare



ATENȚIE: Asigurați-vă că respectați instrucțiunile privind siguranța bateriilor descrise în Ghidul de referință pentru produs.

Standul cu 5 sloturi doar pentru încărcare:

- Asigură alimentarea cu 5,0 V c.c. pentru operarea dispozitivului.
- Încarcă simultan până la cinci dispozitive sau până la patru dispozitive și patru baterii utilizând adaptorul de încărcător de baterii cu 4 sloturi.
- Conține o bază de stand și cupe care pot fi configurate pentru diferite cerințe de încărcare.

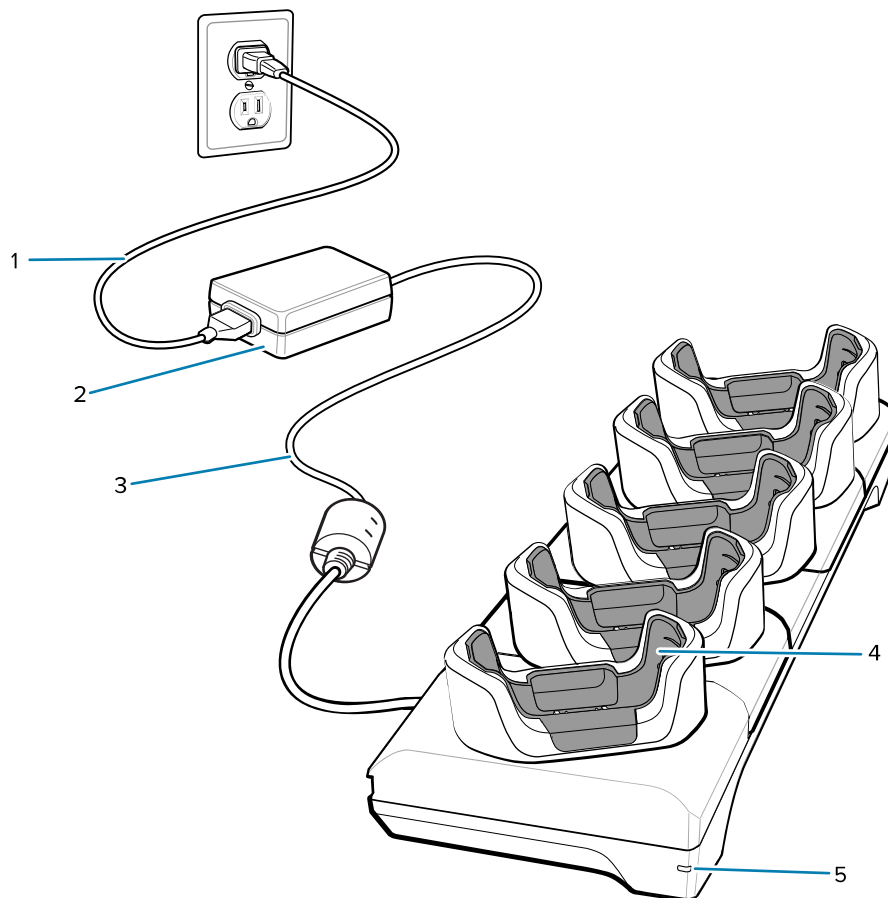

1	Cablu linie CA
2	Sursă de alimentare

3	Cablu linie CC
4	Slot pentru încărcare dispozitiv cu element de fixare
5	LED alimentare

Stand Ethernet cu 5 sloturi



ATENȚIE: Asigurați-vă că respectați instrucțiunile privind siguranța bateriilor descrise în Ghidul de referință pentru produs.

Standul Ethernet cu 5 sloturi:

- Asigură alimentarea cu 5,0 V c.c. pentru operarea dispozitivului.
- Conectează până la cinci dispozitive la o rețea Ethernet.
- Încarcă simultan până la cinci dispozitive sau până la patru dispozitive și patru baterii utilizând adaptorul de încărcător de baterii cu 4 sloturi.

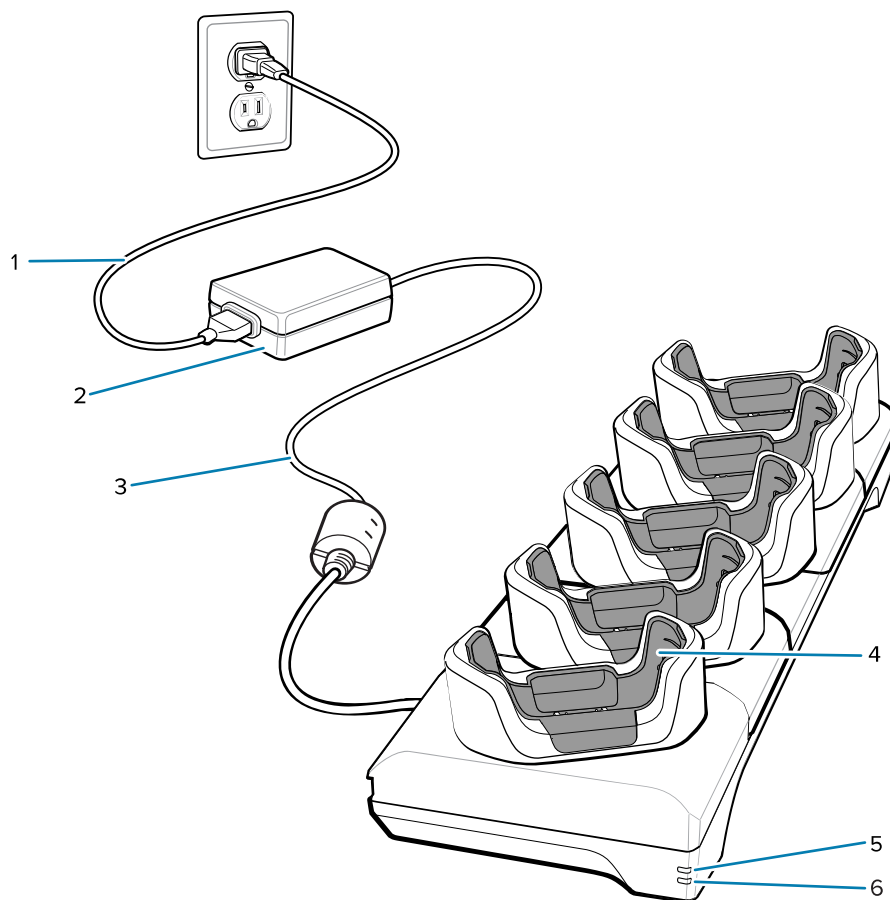

1	Cablu linie CA
2	Sursă de alimentare
3	Cablu linie CC
4	Slot pentru încărcare dispozitiv

5	LED 1000Base-T
6	LED 10/100Base-T

Stand cu 5 loturi (4 dispozitiv/4 baterie de rezervă) doar pentru încărcare cu încărcător de baterie



ATENȚIE: Asigurați-vă că respectați instrucțiunile privind siguranța bateriilor descrise în Ghidul de referință pentru produs.

Standul cu 5 sloturi doar pentru încărcare:

- Asigură alimentarea cu 5,0 V c.c. pentru operarea dispozitivului.
- Încarcă simultan până la patru dispozitive și patru baterii de rezervă.

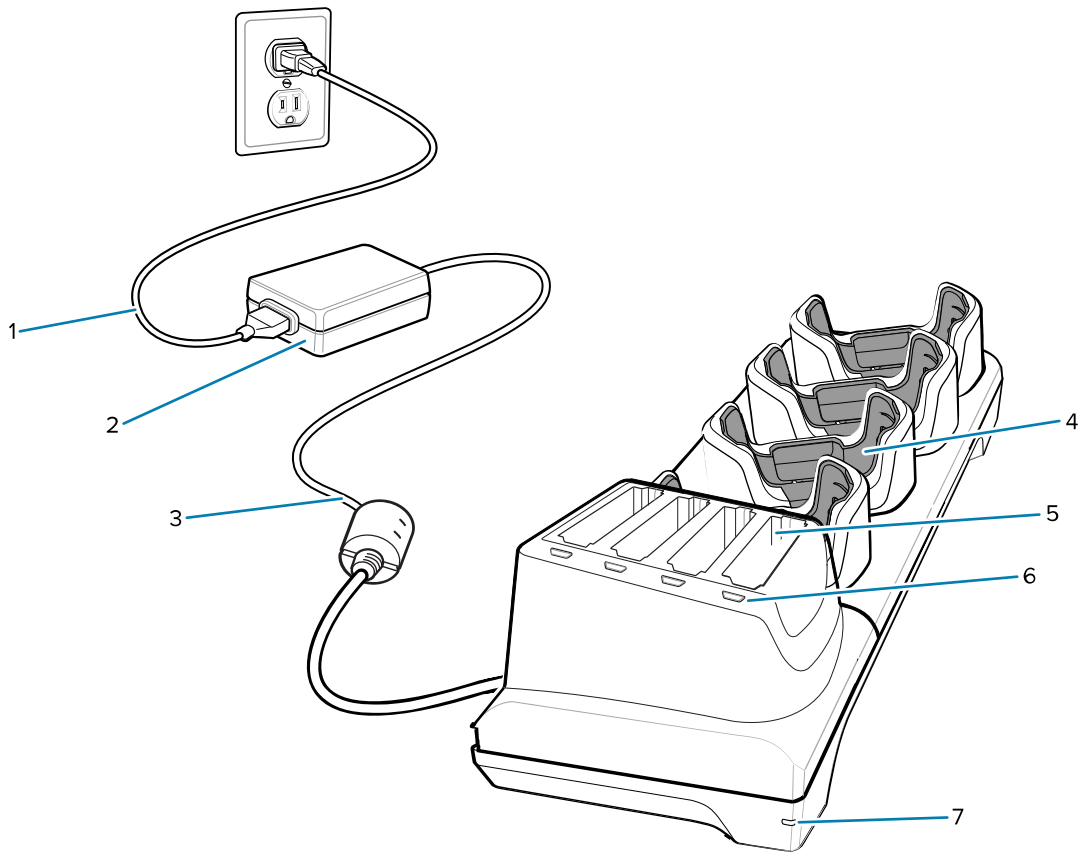

1	Cablu linie CA
2	Sursă de alimentare
3	Cablu linie CC
4	Slot pentru încărcare dispozitiv cu element de fixare
5	Slot de încărcare a bateriei de rezervă
6	LED de încărcare a bateriei de rezervă
7	LED alimentare

Cablu USB-C/de încărcare

Cablul USB-C se fixează în partea de jos a dispozitivului și se îndepărtează ușor atunci când nu este utilizat.



NOTĂ: Când este conectat la dispozitiv, acesta încarcă și permite dispozitivului să transfere date la un computer gazdă.

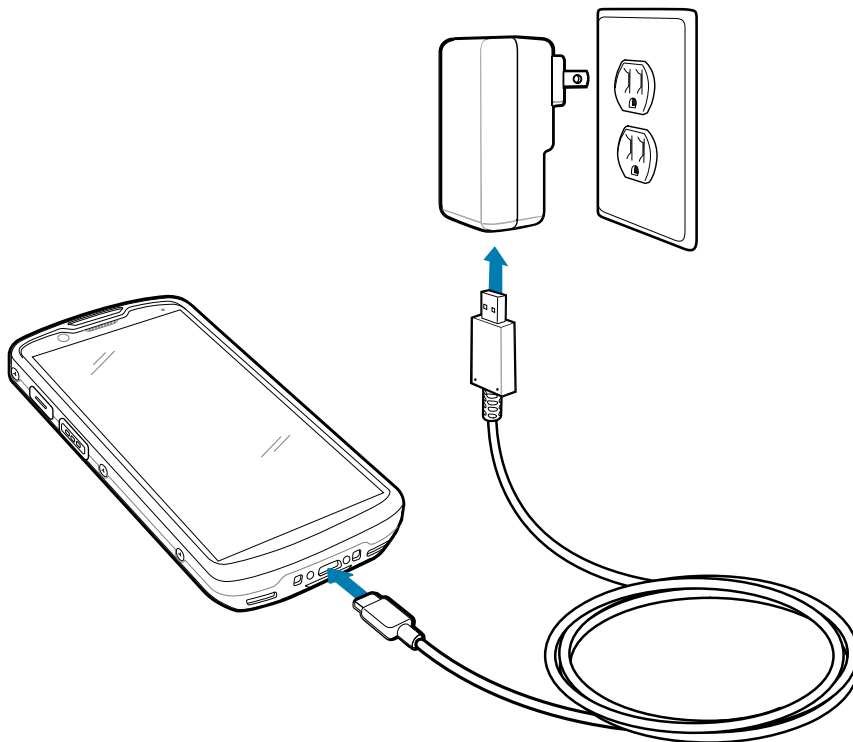

Scanarea cu sistemul de scanare (imager) intern

Utilizați scannerul intern pentru a captura datele codurilor de bare.

Pentru a citi un cod de bare sau un cod QR, este necesară o aplicație cu opțiunea de scanare activată. Dispozitivul conține aplicația DataWedge Demonstration (DWDemo) care vă permite să activați sistemul de scanare (imager), să decodați datele codului de bare/codului QR și să afișați conținutul codului de bare.



NOTĂ: Sistemul SE55 afișează un model de țintire de tip linie-punct-linie. Sistemul SE4720 afișează un model de țintire cu punct roșu. Sistemul SE4770 afișează un model de țintire cu reticul roșu.

1. Asigurați-vă că aplicația este deschisă pe dispozitiv și că se vede clar câmpul de text (cursorul pentru text se află în câmpul de text).

2. Îndreptați fereastra de ieșire din partea superioară a dispozitivului spre un cod de bare sau un cod QR.

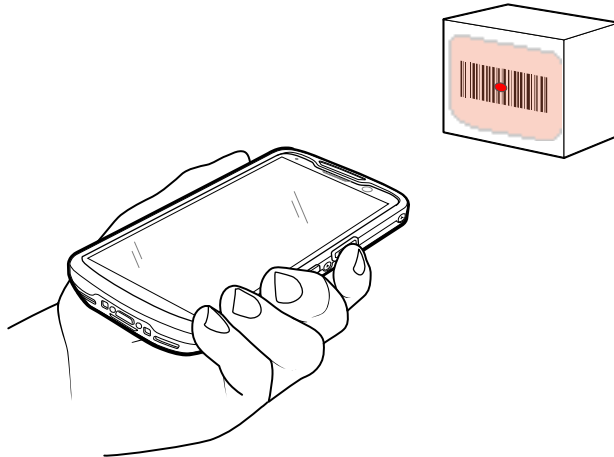

3. Apăsați și țineți apăsat butonul de scanare.
Dispozitivul proiectează modelul de țintire.
4. Asigurați-vă că codul de bare sau codul QR se află în zona formată de modelul de țintire.

Tabelul 5 Modele de țintire

SE55	SE4720	SE4770

Tabelul 6 Modele de țintire în modul Picklist (Listă de sortare) cu mai multe coduri de bare

SE55	SE4720	SE4770



NOTĂ: Atunci când dispozitivul este în modul Picklist (Listă de sortare), dispozitivul nu decodează codul de bare/codul QR până când centrul reticulului nu atinge codul de bare/ codul QR.

LED-ul pentru captura de date se luminează în verde (roșu pentru SE4720) și dispozitivul emite un semnal sonor, în mod implicit, pentru a indica finalizarea cu succes a decodării codului de bare sau codului QR.

5. Eliberați butonul de scanare.
Dispozitivul afișează datele codului de bare sau ale codului QR în câmpul de text.

Considerente ergonomice

Evitați poziționarea încheieturii mâinii în unghiuri extreme.

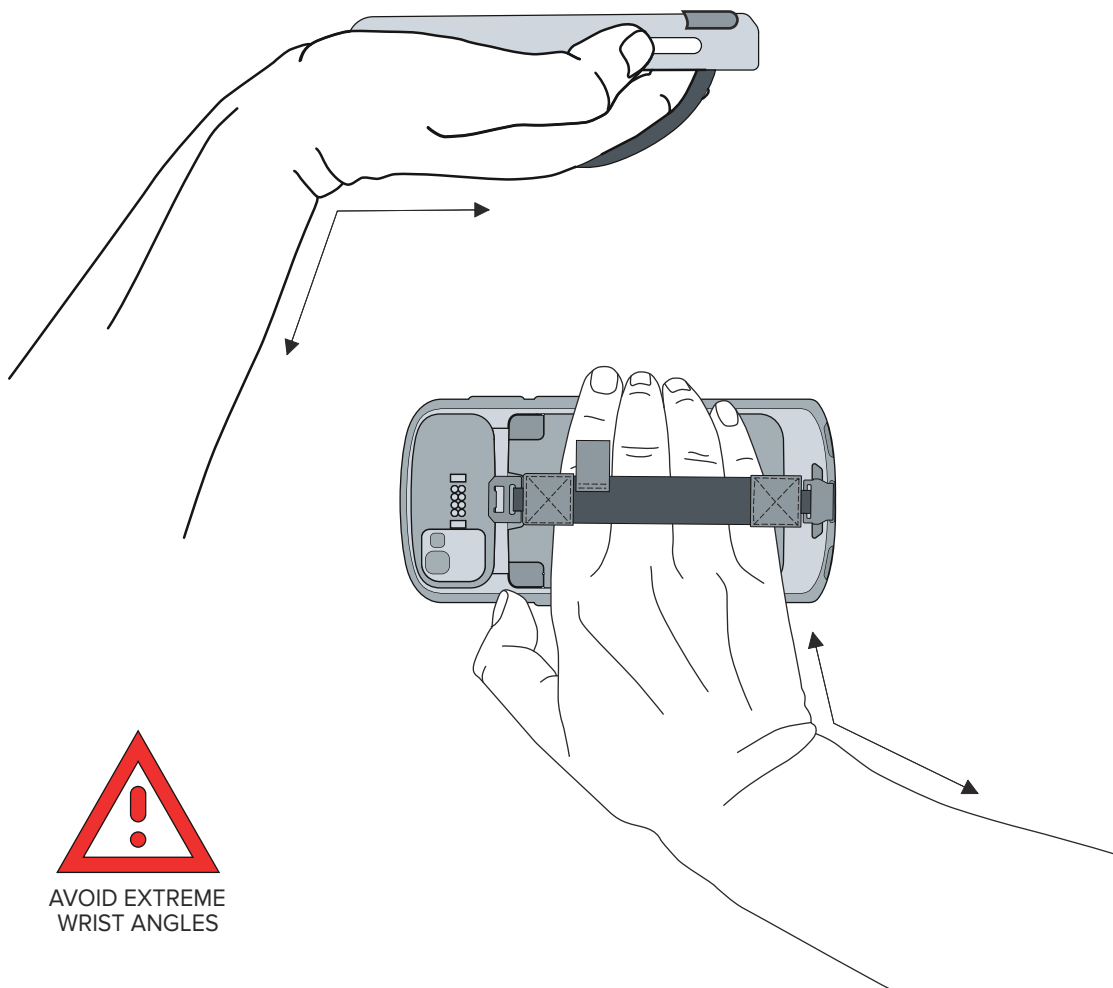

Informații despre service

Serviciile de reparații cu piese autorizate de Zebra sunt disponibile pentru cel puțin trei ani de la sfârșitul producției și pot fi solicitate accesând zebra.com/support.

