Zebra R110Xi/R170Xi

Skrócony Opis



Skrócony opis urządzenia R110Xi/R170Xi zawiera podstawowe informacje na temat instalacji i obsługi drukarki, a także opis prostych regulacji wykonywanych przez operatora. Nie jest to pełna instrukcja obsługi.

Aby otrzymać dodatkowe informacje na temat drukarek R110Xi/R170Xi, należy się skontaktować z dystrybutorem. Dostępne materiały:

- Podręcznik użytkownika (nr części 23062-003/ 23063L-003)
- Podręcznik programowania ZPL II (nr części 45541L / 45542L)
- Podręcznik konserwacji (nr części 13185L / 48152L)

Spis Treści

| | |
|--------------------------------------|----|
| Specyfikacje | 2 |
| Ładowanie nośnika i taśmy | 3 |
| Elementy sterownicze operatora | 9 |
| Kalibracja | 11 |
| Konfiguracja | 11 |
| Konserwacja profilaktyczna | 14 |
| Regulacja | 16 |

Specyfikacje

Elektryczne

- prąd zmienny 90–264 V; 48–62 Hz

Tabela 1 •

| Początkowy pobór mocy (druk 100% czerni przy 6 calach na sekundę) | |
|--|------|
| Maks. | 250W |
| Oczekiwanie | 25W |

Warunki otoczenia

Praca

- 5°C do 40°C
- wilgotność względna 20% do 85%, bez skraplania

Składowanie

- –40°C do 60°C
- wilgotność względna 5% do 85%, bez skraplania

Bezpieczniki

Drukarka R110Xi/R170Xi nie posiada bezpiecznika wymienianego przez użytkownika.

Taśmy i zużycie głowicy drukującej

W trybie druku termotransferowego należy załadować taśmę przed wykonaniem KALIBRACJI. Nie należy ładować taśmy, jeśli drukarka będzie używana w bezpośrednim trybie termicznym. Taśmy używane w drukarce R110Xi/R170Xi muszą mieć szerokość nie mniejszą niż nośnik. Taśmy Zebra mają bardzo gładkie podłoże, które chroni głowicę drukującą przed ścieraniem przez nośnik. Jeśli taśma jest węższa niż nośnik, niektóre powierzchnie głowicy będą odsłonięte i narażone na przedwczesne zużycie.

Ładowanie nośnika i taśmy

Rysunek 1 • Ładowanie nośnika — podzespoły drukarki

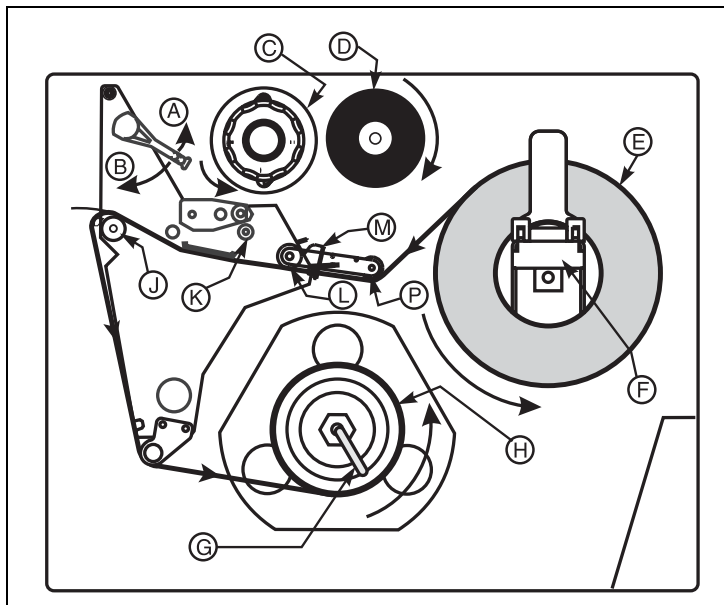

Rysunek 2 • Tryby ładowania nośnika

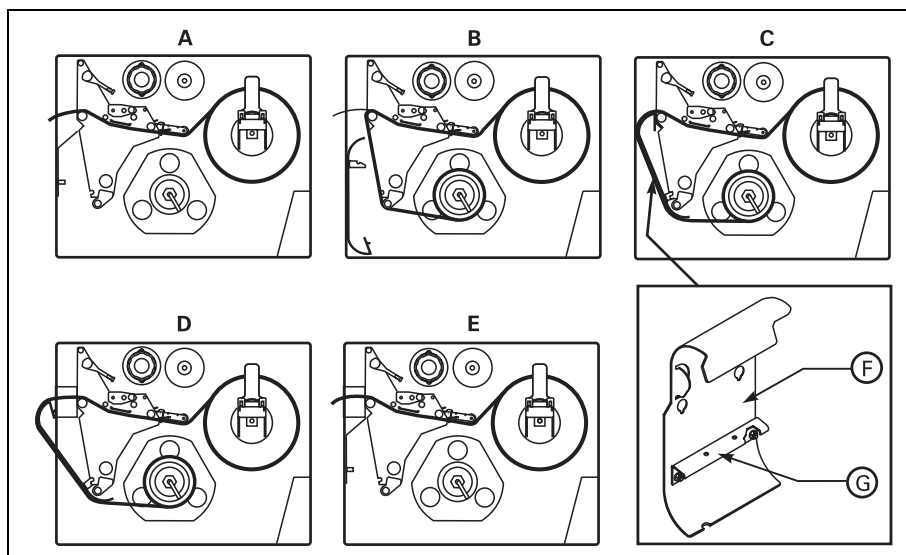

Ładowanie nośnika

Ładowanie rolki nośnika odrywającego (Rysunek 2-A)

1. Wybierz odpowiedni tryb druku na przednim panelu.
2. Umieścić rolkę nośnika (Rysunek 1-E) na uchwycie podawania nośnika (Rysunek 1-F) lub opcjonalnym trzpieniu podawania.
3. Otworzyć głowicę drukującą, przesuując dźwignię, znajdującą się na górnym zespole głowicy drukującej, w położenie otwarte (Rysunek 1-A).
4. Poluzować śrubę skrzydełkową prowadnicy nośnika (Rysunek 1-M) i ustawić prowadnicę nośnika w położeniu maksymalnie oddalonym od korpusu drukarki.
5. Przeprowadzić nośnik pod zespołem ramienia swobodnego (Rysunek 1-P), pod dolnym wałkiem (Rysunek 1-L), między górną płytą wiodącą nośnika i główną prowadnicą nośnika, pod głowicą drukującą i nad płytą dociskową (Rysunek 1-J).
6. Wyregulować ustawienie prowadnicy nośnika (Rysunek 1-M) w taki sposób, aby prawie dotykała krawędzi nośnika bez powodowania wybrzuszania. Należy sprawdzić, czy prowadnica jest równoległa do krawędzi nośnika, a następnie dokręcić śrubę skrzydełkową.
7. Zamknąć głowicę drukującą, przesuując dźwignię, znajdującą się na górnym zespole głowicy drukującej, w położenie zamknięte (Rysunek 1-A).
8. WAŻNE: Wykonać regulację ustawienia czujnika nośnika, opisaną na [stronie 17](#).

Tryb odklejania (Rysunek 2-B)



Uwaga • Aby uzyskać optymalne wyniki, należy ustawić drukarkę na poziomej powierzchni. Jest to szczególnie pomocne w przypadku szerokich drukarek i szerokich nośników. Jeżeli powierzchnia nie jest pozioma, nośnik może się “zsuwać” z trzpienia przewijania, prowadząc do niezadowolających wyników drukowania.

1. Wybierz odpowiedni tryb druku na przednim panelu.
2. Jeżeli w drukarce zamontowano płytę przewijania, należy wymontować ją i umieścić na dwóch śrubach przewijania po wewnętrznej stronie przedniego panelu. Należy ustawić wycięcie płyty przewijania w taki sposób, aby czujnik odbioru etykiety mógł wykryć odklejaną etykietę.
3. Załadować nośnik zgodnie ze wskazówkami dla trybu odrywania. Podczas ładowania nośnika wysunąć około 1 m nośnika poza nóż odrywania. Używając nośnika z etykietami należy usunąć wszystkie etykiety z tej części nośnika, aby utworzyć tak zwaną “szpicę”.
4. Należy zdjąć zaczep (Rysunek 1-G) z wału trzpienia odbiorczego (Rysunek 1-H). W przypadku używania gilzy, zdjąć całą taśmę z gilzy i nasuwać ją na trzpień przewijania, aż będzie ustawiona równo z płytą prowadnicy.
5. Nawinąć 1 - 2 obroty na trzpień odbiorczy nośnika i ponownie zainstalować zaczep trzpienia (jeśli jest taka potrzeba). Upewnić się, czy dolna warstwa nośnika przylega do płyty prowadnicy. (W przypadku niektórych typów nośników, szczególnie przywieszek, może zająć potrzeba przyklejenia końca nośnika do gilzy taśmą, jeśli nie można go w inny sposób nawinąć na gilzę. NIE przyklejać etykiet, jeśli nie jest to absolutnie niezbędne.)



Uwaga • Przed zamknięciem dźwigni otwierania głowicy drukującej, należy upewnić się, czy wzdłuż całej drogi nośnika (1) nośnik przylega do wewnętrznych prowadnic, a prowadnica zewnętrzna i prowadnica podawania nośnika ledwo dotyka nośnika, (2) czy nośnik jest naprężony, oraz czy (3) nośnik jest ustawiony prosto i równoległe do drogi nośnika podczas nawijania na trzpień przewijania/gilzę.

6. Po wykonaniu wszystkich powyższych czynności można zamknąć dźwignę otwarcia głowicy, aby zablokować nośnik. Nieprawidłowe ustawienie materiału może spowodować nieprawidłowe przewijanie na trzpieniu/gilzie przewijania, co z kolei może mieć wpływ na posuw nośnika i/lub drukowanie.

Tryb przewijania (rysunki 2-C i 2-D)



Uwaga • Aby uzyskać optymalne wyniki, należy ustawić drukarkę na poziomej powierzchni. Jest to szczególnie pomocne w przypadku szerokich drukarek i szerokich nośników. Jeżeli powierzchnia nie jest pozioma, nośnik może się “zsuwać” z trzpienia przewijania, prowadząc do niezadowolających wyników drukowania.

1. Wybierz odpowiedni tryb druku na przednim panelu.
2. Zdjąć płytę przewijania nośnika (Rysunek 2-F) z miejsca przechowywania przed mechanizmem drukarki po wewnętrznej stronie przedziału nośnika.
3. Odwrócić płytę przewijania w taki sposób, aby listwa na dołączonej płycie zaczepu (Rysunek 2-G) była skierowana w dół.
4. Wsuń listwę płyty zaczepu do dolnego otworu w płycie bocznej.
5. (Tylko dla drukarek posiadających opcję przewijania, Rysunek 2-C) Należy ustawić górny koniec płyty przewijania tak, aby odpowiadał szczelinie w płycie bocznej.
6. Przesuń płytę przewijania, tak aby oparła się o główną ramę.
7. Załadować nośnik zgodnie ze wskazówkami dla trybu odrywania. Podczas ładowania nośnika wysunąć około 1 m nośnika poza nóż odrywania. Używając nośnika z etykietami należy usunąć wszystkie etykiety z tej części nośnika, aby utworzyć tak zwaną “szpicę”.
8. Zdjąć zaczep (Rysunek 1-G) z wału trzpienia odbiorczego (Rysunek 1-H). W przypadku używania gilzy, zdjąć całą taśmę z gilzy i nasuwać ją na trzpień przewijania, aż będzie ustawiona równo z płytą prowadnicy.
9. Zaprowadzić nośnik tak jak pokazano na rysunkach 2 i 2 i nawinąć 1 - 2 obroty na (1) trzpień odbiorczy nośnika i założyć ponownie zaczep, albo (2) 3" (7,6 cm) gilzę. (W przypadku niektórych typów nośników, szczególnie przywieszek, może zająć potrzeba przyklejenia końca nośnika do gilzy taśmą, jeśli nie można go w inny sposób nawinąć na gilzę. NIE przyklejać etykiet, jeśli nie jest to absolutnie niezbędne.)



Uwaga • Przed zamknięciem dźwigni otwierania głowicy drukującej, należy upewnić się, czy wzdłuż całej drogi nośnika (1) nośnik przylega do wewnętrznych prowadnic, a prowadnica zewnętrzna i prowadnica podawania nośnika ledwo dotyka nośnika, (2) czy nośnik jest naprężony, oraz czy (3) nośnik jest ustawiony prosto i równoległe do drogi nośnika podczas nawijania na trzpień przewijania/gilzę.

10. Po wykonaniu wszystkich powyższych czynności można zamknąć dźwignę otwarcia głowicy, aby zablokować nośnik. Nieprawidłowe ustawienie materiału może spowodować nieprawidłowe przewijanie na trzpieniu/gilzie przewijania, co z kolei może mieć wpływ na posuw nośnika i/lub drukowanie.

Ładowanie nośnika składanego (Rysunek 3)

Nośnik składany można umieścić na dole przedziału nośnika, w zasobniku podawania nośnika składanego, albo na zewnątrz drukarki z dostępem od dołu lub z tyłu.

Wyregulować śrubę skrzydełkową prowadnicy nośnika w taki sposób, aby nośnik nie zsuwał się z drogi; sprawdzając, czy prowadnica znajduje się równoległe do krawędzi nośnika.

Rysunek 3 • Ładowanie nośnika składanego

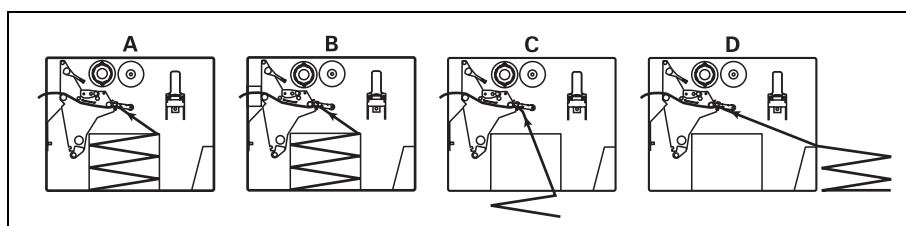

Ładowanie taśmy

Zobacz [Rysunek 4](#).

Podczas ładowania taśmy należy sprawdzić, czy gilza jest dosunięta do ogranicznika na trzpieniu podawania wstęgi ([Rysunek 4-D](#)). *Nie wolno używać taśmy węższej od nośnika.*

1. Wyregulować elementy trzpienia podawania taśmy ([Rysunek 4](#)).
2. Założyć rolę taśmy na trzpień podawania taśmy ([Rysunek 4-D](#)).
3. Przygotować “szpicę” taśmy. Oderwać odcinek nośnika (etykiety z podłożem) o długości od 15 cm do 30 cm. Odkleić etykiety z tego paska. Nałożyć połowę etykiety na koniec oderwanego odcinka i drugą połowę na koniec taśmy. Jest to tak zwana “szpica” taśmy.
4. Otworzyć głowicę drukującą ([Rysunek 4-A](#)) i przeprowadzić szpicę i dołączoną taśmę przez mechanizm drukowania pod górnym wałkiem ([Rysunek 4-K](#)), za wałek dociskowy ([Rysunek 4-J](#)).
5. Przed nawinięciem taśmy na trzpień odbioru taśmy należy sprawdzić, czy strzałka na pokrętle jest zsynchronizowana z właściwym wycięciem (zob. wkładka, [Rysunek 5](#)).
6. Nawinąć taśmę ze szpicą na trzpień odbioru taśmy ([Rysunek 4-C](#)) i wykonać kilka obrotów w kierunku przeciwnym do ruchu wskazówek zegara.
7. Zamknąć głowicę drukującą ([Rysunek 4-B](#)).

Rysunek 4 • Ładowanie taśmy

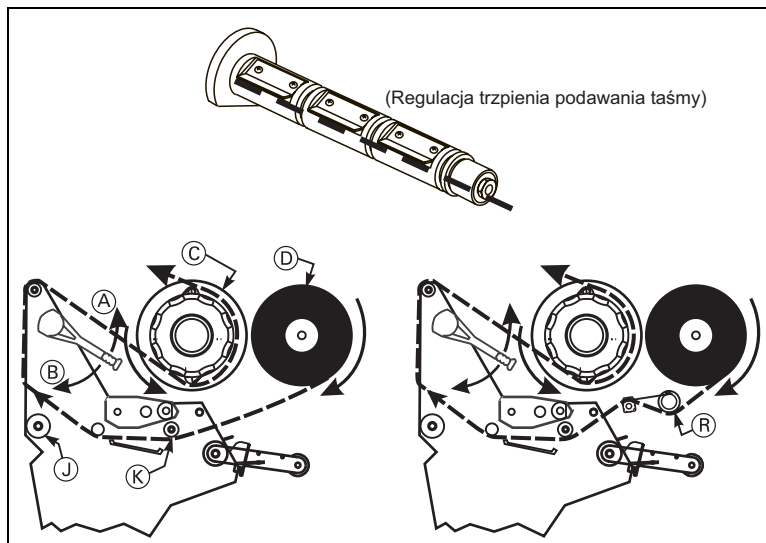

Usuwanie zużytej taśmy

Zobacz [Rysunek 5](#).

1. Urwać taśmę w pobliżu trzpienia odbioru taśmy (A).
2. Przytrzymując trzpień odbioru taśmy, obracać pokrętłem (B) zgodnie z ruchem wskazówek zegara aż do zatrzymania. Powoduje to odsunięcie prętów podtrzymujących taśmę (C) i zwolnienie "uchwyty" nawiniętej taśmy.
3. Zsunąć taśmę z trzpienia odbioru taśmy. Po usunięciu taśmy należy sprawdzić, czy strzałka na pokrętle jest zsynchronizowana z właściwym wycięciem (zob. wkładka).
4. Zdjąć pustą gilzę z trzpienia podawania taśmy.



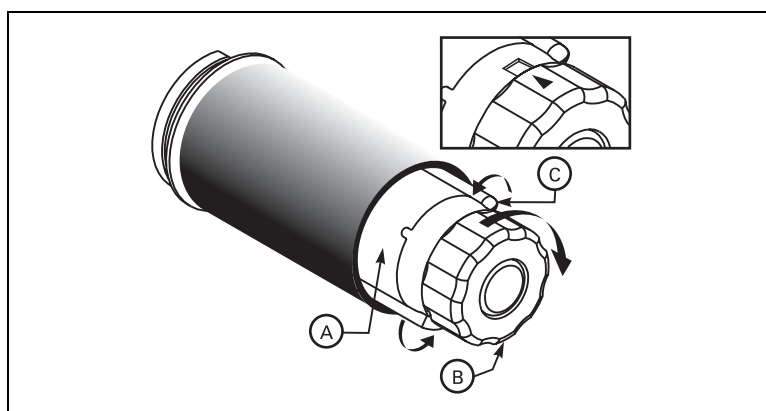

Rysunek 5 • Usuwanie taśmy



Elementy sterownicze operatora

Przyciski na przednim panelu

Tabela 2 • Front Panel Keys

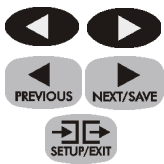
| Przyciski | Wskazanie |
|--|---|
|  | Nacisnąć aby włączyć/wyłączyć tryb Pauzy. |
|  | Podaje jedną nową etykietę po każdym naciśnięciu. |
|  | (Aktywny tylko w trybie Pauzy) Nacisnąć jeden raz, aby anulować drukowanie bieżącej partii etykiet. Aby wyczyścić cały bufor, nacisnąć i przytrzymać aż do wyłączenia wskaźnika DANE. |
|  | (Aktywny tylko w trybie Pauzy) Nacisnąć jeden raz, aby wykonać ponowną kalibrację czujników nośnika i taśmy na prawidłową długość nośnika, a także ustawić typ nośnika (ciągły lub nieciągły). |
|  | Przyciski używane w procesie konfiguracji. |

Rysunek 6 • Przedni panel

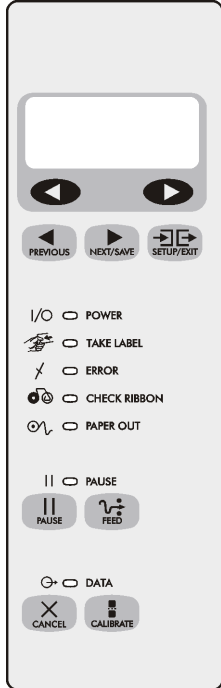

The diagram shows a vertical control panel with a display screen at the top. Below the screen are two arrow buttons (left and right). Underneath are three buttons: 'PREVIOUS', 'NEXT/SAVE', and 'SETUP/EXIT'. A list of indicators follows: 'I/O' with a power icon, 'TAKE LABEL' with a ribbon icon, 'ERROR' with an 'X' icon, 'CHECK RIBBON' with a ribbon icon, and 'PAPER OUT' with a paper icon. Below these are two more buttons: 'PAUSE' and 'FEED'. At the bottom are 'DATA' with a refresh icon, 'CANCEL' with an 'X' icon, and 'CALIBRATE' with a calibration icon.







Wskaźniki świetlne na przednim panelu

Tabela 3 opisuje działanie wskaźników świetlnych na przednim panelu.



Uwaga • Jeśli stan, który powoduje ciągle świecenie wskaźnika i stan powodujący miganie wskaźnika występują jednocześnie, wskaźnik będzie migać.

Tabela 3 •

| Wskaźnik świetlny | Stan | Wskazanie |
|---|-----------|---|
| TAKE LABEL (POBIERANIE ETYKIETY)  | Wyłączony | Normalne działanie. |
| | Miganie | (Tylko tryb odklejania) Etykieta jest dostępna. Należy wyjąć etykietę, aby wznowić drukowanie. |
| ERROR (BŁĄD)  | Wyłączony | Normalne działanie — brak błędów drukarki. |
| | Miganie | Wystąpił błąd drukarki. Dodatkowe informacje są podane na wyświetlaczu. |
| CHECK RIBBON (SPRAWDZ TAŚMĘ)  | Wyłączony | Normalne działanie — taśma załadowana prawidłowo. |
| | Włączony | Nie załadowano taśmy (drukarka w trybie termotransferowym). Komunikat o błędzie wyświetlony na przednim panelu. |
| PAPER OUT (BRAK PAPIERU)  | Wyłączony | Normalne działanie — nośnik załadowany prawidłowo. |
| | Włączony | Brak nośnika pod czujnikiem nośnika. Drukowanie zostaje przerwane, na wyświetlaczu pojawia się komunikat o błędzie i świeci się wskaźnik PAUZA. |
| PAUSE (PAUZA)  | Wyłączony | Normalne działanie. |
| | Włączony | Nastąpiło wstrzymanie pracy drukarki. Naciśnięto  , do formatu etykiet dołączono polecenie pauzy, program On-line Verifier wykrył błąd lub wykryto błąd wykonania. |
| DATA (DANE)  | Wyłączony | Normalne działanie — brak odbioru lub przetwarzania danych. |
| | Włączony | Trwa przetwarzanie danych i drukowanie — brak odbioru danych. |
| | Miganie | Drukarka odbiera dane. Miganie zostaje spowolnione, gdy drukarka nie może przyjąć więcej danych i wraca do normalnej częstotliwości, gdy dane są ponownie przyjmowane. |

Kalibracja

Po prawidłowym zainstalowaniu nośnika i taśmy należy włączyć drukarkę. Drukarka wykona auto-test. Po zakończeniu testu na wyświetlaczu LCD pojawi się napis “DRUKARKA GOTOWA.”

Następuje automatyczna kalibracja drukarki. W trakcie tego procesu drukarka wysuwa kilka etykiet, aby automatycznie określić długość etykiety i wykalibrować czujnik taśmy. Proces ten jest powtarzany po każdym otwarciu drukarki.

WAŻNE: Jeżeli automatyczna kalibracja została wyłączona, należy wykonać kalibrację taśmy i nośnika przy użyciu menu wyświetlacza LCD, po założeniu nowego typu nośnika lub taśmy.

1. Nacisnąć  .

2. Nacisnąć  .

Drukarka wysunie kilka etykiet.

3. Nacisnąć  .

Konfiguracja

Po wykonaniu procedury kalibracji można ustawić parametry drukarki dla danej aplikacji przy użyciu wyświetlacza na przednim panelu i znajdujących się pod nim pięciu przycisków.

Procedura konfiguracji w Tabeli 4 zawiera informacje niezbędne do przygotowania drukarki do pracy, jednak nie jest to szczegółowe omówienie. Dodatkowe informacje znajdują się w podręczniku użytkownika.

Aby włączyć tryb konfiguracji, należy nacisnąć  , gdy wyświetlony jest komunikat DRUKARKA GOTOWA.

Wykonać procedurę z Tabeli 4. Tryb konfiguracji można wyłączyć w dowolnym momencie, naciskając  (wykonać instrukcje na końcu tabeli).

- Gwiazda (*) w lewym górnym rogu wyświetlacza LCD oznacza, że bieżące ustawienie jest inne niż to, które zostało zapisane w pamięci.
- Aby zmienić parametr, należy użyć lewego i prawego owalnego przycisku znajdującego się tuż pod LCD:

 Zwiększa wartość, odpowiedź “tak,” oznacza “włączone,” lub powoduje wyświetlenie następnej opcji do wyboru.

 Zmniejsza wartość, odpowiedź “nie,” oznacza “wyłączone,” lub powoduje wyświetlenie poprzedniej opcji do wyboru.

Tabela 4 •











| Nacisnąć: | Na wyświetlaczu LCD pojawia się: | Działanie/Objaśnienie: |
|---|------------------------------------|---|
| — | PRINTER READY (DRUKARKA GOTOWA) | Normalne działanie drukarki. |
|  | DARKNESS (NASYCENIE) | Aby zmienić nasycenie wydruku czernią, należy naciskać owalne przyciski. OSTRZEŻENIE: Ustawić nasycenie na najniższy poziom zapewniający dobrą jakość druku. Zbyt intensywne nasycenie może powodować rozmazywanie farby i/lub “przepalanie” taśmy. |
| Aby zmienić język komunikatów wyświetlacza LCD (można pominąć, jeśli ustawienie języka komunikatów wyświetlacza LCD jest prawidłowe): | | |
|  | LANGUAGE (JĘZYK) | Aby zmienić ustawienie języka komunikatów wyświetlacza LCD, należy naciskać owalne przyciski. |
|  | DARKNESS (NASYCENIE) | Aby zmienić nasycenie wydruku czernią, należy naciskać owalne przyciski. OSTRZEŻENIE: Ustawić nasycenie na najniższy poziom zapewniający dobrą jakość druku. Zbyt intensywne nasycenie może powodować rozmazywanie farby i/lub “przepalanie” taśmy. |
|  | PRINT SPEED (SZYBKOŚĆ DRUKU) | Aby zwiększyć lub zmniejszyć szybkość druku, należy naciskać owalne przyciski. |
|  | TEAR OFF (ODRYWANIE) | Aby zmienić pozycję nośnika nad listwą odrywania po wydruku, należy naciskać owalne przyciski. Należy wyregulować to ustawienie, jeśli etykiety są odrywane w niewłaściwym miejscu. |
|  | PRINT MODE (TRYB DRUKOWANIA) | Należy naciskać owalne przyciski, aby wybrać tryb odrywania, odklejania, cięcia lub przewijania. Należy sprawdzić, czy wybrano tryb dostępny w danej drukarce (w niektórych trybach wymagane są specjalne opcje). |
|  | MEDIA TYPE (TYP NOŚNIKA) | Aby wybrać typ nośnika ciągłego lub nieciągłego, należy naciskać owalne przyciski. Nośnik nieciągły: drukarka automatycznie określi długość etykiety, wykrywając położenie wycięcia, odstęp, wstęgi lub czarnych znaczników między etykietami. Nośnik ciągły: do formatu etykiety należy dołączyć instrukcję długości etykiety (^LLxxxx w przypadku używania ZPL lub ZPL II). |
|  | SENSOR TYPE (TYP CZUJNIKA) | Aby wybrać tryb wykrywania wstęgi lub znacznika, należy naciskać owalne przyciski. Jeśli nośnik nie ma czarnych oznaczeń od spodu, należy zostawić domyślne ustawienie (wstęga). |

Tabela 4 •

| Nacisnąć: | Na wyświetlaczu LCD pojawia się: | Działanie/Objaśnienie: |
|---|---|---|
|  | PRINT METHOD (METODA DRUKOWANIA) | Aby wybrać żadaną metodę drukowania, należy naciskać owalne przyciski. Dostępne metody: bezpośrednia termiczna (bez taśmy) lub termotransferowa (przy użyciu nośnika termotransferowego i taśmy). |
|  | PRINT WIDTH (SZEROKOŚĆ DRUKU) | Aby ustawić drukarkę na szerokość nośnika, należy naciskać owalne przyciski. |
|  | MAXIMUM LENGTH (DŁUGOŚĆ MAKSYMALNA) | Aby ustawić maksymalną długość druku, należy naciskać owalne przyciski. Należy wybrać wartość najbliższą, lecz nie mniejszą niż długość używanej etykiety. |
|  | LIST FONTS (LISTA CZCIONEK) | Aby wydrukować listę dostępnych czcionek, należy nacisnąć prawy owalny przycisk. |
|  | LIST BAR CODES (LISTA KODÓW KRESKOWYCH) | Aby wydrukować listę dostępnych kodów kreskowych, należy nacisnąć prawy owalny przycisk. |
|  | LIST IMAGES (LISTA GRAFIKI) | Aby wydrukować listę dostępnej grafiki, należy nacisnąć prawy owalny przycisk. |
|  | LIST FORMATS (LISTA FORMATÓW) | Aby wydrukować listę wszystkich formatów aktualnie zapisanych w pamięci DRAM drukarki, opcjonalnej pamięci EPROM lub opcjonalnej karcie pamięci, należy nacisnąć prawy owalny przycisk. |
|  | LIST SETUP (LISTA KONFIGURACJI) | Aby wydrukować listę bieżących ustawień konfiguracji drukarki, należy nacisnąć prawy owalny przycisk. |
|  | LIST ALL (LISTA WSZYSTKICH OPCJI) | Aby wydrukować listę wszystkich czcionek, kodów kreskowych, formatów i bieżącą konfigurację urządzenia, należy nacisnąć prawy owalny przycisk. |
|  | SAVE CHANGES (ZAPISZ ZMIANY) | Należy naciskać owalne przyciski, aby wybrać opcję: TRWAŁE: zmiany zostaną zachowane po wyłączeniu zasilania. TYMCZASOWO: zapisuje zmiany do następnej zmiany lub do wyłączenia zasilania. ANULUJ: anuluje wszystkie zmiany wprowadzone od momentu włączenia trybu konfiguracji. ZAŁADUJ DOMYŚLNE USTAWIENIA: ładuje domyślne, fabryczne ustawienia wszystkich parametrów. Uwaga: Dodatkowe informacje w podręczniku użytkownika! Wymagana kalibracja i ponowne ustawienie oporności głowicy. ZAŁADUJ OSTATNIO ZAPISANE: ładuje ostatnie trwale zapisane wartości. |
| | | Nacisnąć  , aby zatwierdzić ustawienie. |
| — | PRINTER READY (DRUKARKA GOTOWA) | Tryb konfiguracji został wyłączony - drukarka jest gotowa do normalnej pracy. |

Konserwacja profilaktyczna

Czyszczenie należy wykonywać zgodnie z poniższym harmonogramem. Zobacz [Tabela 5](#).

Tabela 5 • Harmonogram czyszczenia

| Miejsce | Metoda | Przedział |
|---|------------------|---|
| Głowica drukująca (Rysunek 7-A) | Rozpuszczalnik*† | Tryb bezpośredniego drukowania termicznego: |
| Wałek dociskowy (Rysunek 7-B) | Rozpuszczalnik* | Po każdej rolce nośnika (lub 150 m nośnika składanego). |
| Czujnik nośnika (rysunki 9-A i 10-A) | Przedmuchiwanie | Tryb drukowania termotransferowego: |
| Droga nośnika (Rysunek 2) | Rozpuszczalnik* | Po każdej rolce taśmy. |
| Czujnik wstęgi (Rysunek 7-C) | Przedmuchiwanie | |
| Listwa odklejania/odrywania (Rysunek 7-E) | Rozpuszczalnik* | Według potrzeb. |
| Czujnik dostępności etykiety (Rysunek 7-D) | Przedmuchiwanie | Co miesiąc. |
| Czujnik czarnego znacznika (Rysunek 7-F) | Przedmuchiwanie | Co miesiąc. |

* Należy używać roztworu 90% alkoholu izopropylowego i 10% dejonizowanej wody.

Czyszczenie głowicy drukującej i wałka dociskowego

Niespójna jakość druku, jak np. puste miejsca w kodzie kreskowym lub grafice, może oznaczać zabrudzenie głowicy drukującej. Aby uzyskać optymalne wyniki, należy wykonywać czyszczenie po każdej rolce taśmy.

Należy czyścić po każdej rolce (1500 stóp lub 450 metrów) taśmy termotransferowej, po każdej rolce (500 stóp lub 150 metrów) bezpośredniego nośnika termicznego lub po wyświetleniu komunikatu "WYCZYŚĆ GŁOWICĘ" na wyświetlaczu LCD.



Ostrzeżenie • Nieprawidłowo podłączony kabel transmisji danych głowicy drukującej lub przewód zasilający może powodować nadmierne nagrzewanie się głowicy drukującej. Dotknięcie głowicy może spowodować poparzenie.



Niebezpieczeństwo wyładowania elektrostatycznego • Należy zachować odpowiednie środki bezpieczeństwa elektrostatycznego podczas manipulowania przy częściach wrażliwych na napięcia elektrostatyczne, jak płytki układów i głowice drukujące.

1. Otworzyć głowicę, przesuwając dźwignię głowicy w położenie otwarte.
2. Wyjąć nośnik i taśmę z mechanizmu drukującego.
3. Należy używać roztworu 90% alkoholu izopropylowego i 10% dejonizowanej wody na aplikatorze. Należy dokładnie wytrzeć elementy głowicy drukującej ([Rysunek 7-A](#)). (Elementy głowicy od szaro-czarnego paska za paskiem chromowanym.) Należy odczekać kilka sekund w celu odparowania rozpuszczalnika.

4. Obracać rolkę dociskową (Rysunek 7-B) i oczyścić ją dokładnie rozpuszczalnikiem.
5. Oczyścić szczotką/odkurzaczem pył papierowy i kurz z wałków, czujnika nośnika (rysunki 9-A i 10-A), czujnika czarnego znacznika (Rysunek 7-F) i czujników taśmy (Rysunek 7-C).
6. Załadować taśmę i/lub nośnik w zależności od potrzeb. Zamknąć głowicę, przesuwaną dźwignię głowicy w położenie zamknięte. Teraz można wznowić drukowanie.



Uwaga • Jeśli jakość druku nie poprawiła się, należy oczyścić głowicę taśmą czyszczącą. Ten specjalny materiał usuwa z głowicy nagromadzone zanieczyszczenia nie powodując uszkodzenia głowicy. Dodatkowe informacje można znaleźć w podręczniku użytkownika lub otrzymać od autoryzowanego sprzedawcy lub dystrybutora firmy .

Rysunek 7 • . Czyszczenie głowicy drukującej/wałka dociskowego

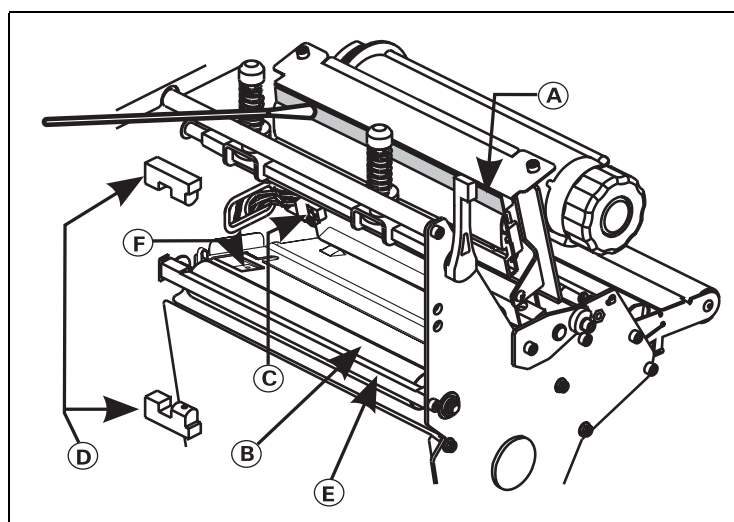

Regulacja

Ustawienia dźwigienek

Ustawić dźwigienki w taki sposób, aby zapewnić równomierny nacisk na nośnik. Należy przesunąć dźwigienkę w odpowiednie miejsce. W przypadku wąskiego nośnika w drukarce wyposażonej w dwie dźwigienki można ustawić jedną dźwigienkę nad środkiem nośnika, a drugą dźwigienkę odsunąć (zmniejszyć nacisk na nieużywaną dźwigienkę).

Regulacja docisku głowicy drukującej

Aby zmaksymalizować trwałość głowicy, należy używać najniższego docisku, który zapewnia żadaną jakość druku. Wyregulować docisk głowicy jeśli wydruki są zbyt jasne z jednej strony, albo jeśli używany jest gruby nośnik. Zobacz [Rysunek 8](#).

1. Należy zmniejszyć nasycenie przy pomocy przycisków na przednim panelu i wydrukować kilka etykiet.
2. Poluzować górne nakrętki zabezpieczające ([Rysunek 8-A](#)).
3. W przypadku niektórych nośników silniejszy docisk zapewnia lepsze wyniki.
W przypadku tych nośników należy zwiększać lub zmniejszać docisk za pomocą nakrętek regulacyjnych ([Rysunek 8-B](#)), aż lewa i prawa krawędź zadrukowanego obszaru będą jednolicie nasycone czernią.
4. Należy zwiększyć nasycenie czernią do żadanego poziomu za pomocą klawiszy na przednim panelu.
5. Dokręcić nakrętki zabezpieczające.

Rysunek 8 • Regulacja docisku głowicy drukującej

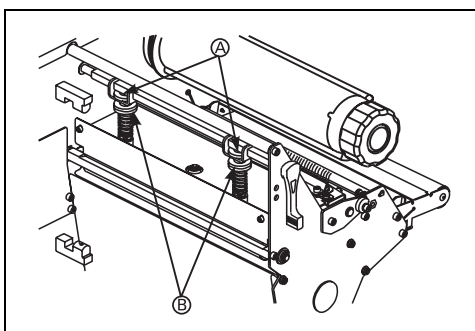

Regulacja pozycji czujnika nośnika

Czujnik nośnika należy ustawić w taki sposób, aby mógł wykrywać “wstęgę” między etykietami lub otwór albo wycięcie w nośniku.

W większości zastosowań wystarczające będzie ustawienie fabryczne. W przeciwnym razie należy wykonać odpowiednie regulacje.

Regulacja górnego czujnika nośnika

Regulacja dla wewnętrznej części nośnika:

1. Wyjąć taśmę. Zlokalizować górny czujnik nośnika ([Rysunek 9-A](#)).
2. Poluzować wkręt.
3. Przesuwać górny czujnik wzdłuż szczeliny, aż znajdzie się bezpośrednio nad wstęgą, wycięciem lub otworem w nośniku.
4. Dokręcić wkręt.

Rysunek 9 • Regulacja górnego czujnika nośnika

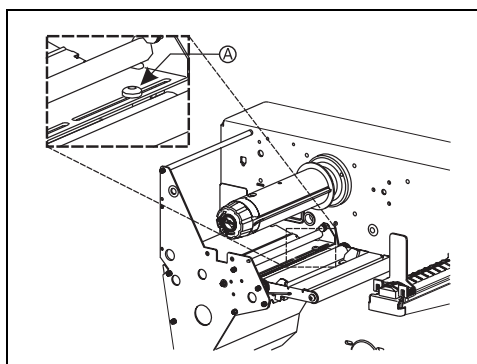

Aby wykonać regulację dla zewnętrznej części nośnika:

5. Wyjąć taśmę. Zlokalizować górny czujnik nośnika ([Rysunek 9-A](#)).
6. Wykręcić wkręt.
7. Unieść zespół górnego czujnika nośnika i przesunąć czujnik oraz pokrywę przewodu na zewnętrzną połowę. Uważnie przeciągnąć przewody przez ściąg kablowy. Możliwe, że trzeba będzie zdjąć pokrywę przewodów czujnika, jeśli wykonano ustawienie wysunięte za daleko na zewnątrz.
8. Założyć i dokręcić wkręt.
9. Upewnić się, czy przewody są ułożone w rowku wspornika czujnika nośnika.

Regulacja dolnego czujnika nośnika

1. Zlokalizować zespół dolnego czujnika nośnika (Rysunek 10-A) pod tylną rolką pośredniczącą. (Układ elektroniczny przytrzymywany zaciskiem.)
2. Przesuwać czujnik do momentu, gdy dwa emitory podczerwieni (w kolorze mosiądzu) znajdują się pod górnym czujnikiem nośnika. Delikatnie wyciągnąć przewody odpowiednio do potrzeb (powinny one mieć nieco luzu).



Uwaga • Jeśli czujnik jest przesuwany do wewnątrz i powstaje duża pętla przewodów, należy zdjąć pokrywę po stronie układu elektronicznego drukarki i delikatnie przeciągnąć przewody. Przymocować przewody, aby nie ocierały się o paski napędowe.

Rysunek 10 • Dolny czujnik nośnika

