Zebra R110Xi/R170Xi

Kort Funktionsoversigt



Nærværende Sikkerhedsvejledning og kortfattet brugsanvisning til printere omfatter alm. anvisning i installering og betjening af printeren samt visse enkle justeringer man selv kan foretage; men den er ikke udtømmende.

Der fås følgende anden dokumentation til Zebra R110Xi/R170Xi printere hos forhandlere:

- User Guide (brugsanvisning) (rsd.nr. 23062-003/ 23063L-003)
- ZPL II Programming Guide (programmeringsanvisning) (rsd.nr. 45541L / 45542L)
- Maintenance Manual (vedligeholdsanvisning) (rsd.nr. 13185L / 48152L)

Indholdsfortegnelse

Specifikationer	2
Isætning af etiketter og farvebånd	3
Betjening	8
Kalibrering	9
Indstilling	10
Vedligeholdelse	12
Justering	14

Specifikationer

Elektricitet

90–264 V vekselstrøm; 48–62 Hz

Tabel 1 •

Strømforbrug (100 % sorttryk ved 6 ips)	
Maksimum	250W
Ventetid	25W

Driftsbetingelser

Drift

- 5 – 40 °C
- 20 – 85% relativ luftfugtighed uden kondensering

Opbevaring

- –40 – +60 °C
- 5 – 85% relativ luftfugtighed uden kondensering

Sikringer

R110Xi/R170Xi har ikke en sikring, der kan udskiftes af brugeren.

Farvebånd og printhovedslitage

Ved termotransfertrykning skal farvebåndet sættes i *forud* for KALIBRERING. Farvebånd til printere *skal* være mindst lige så brede som etiketterne. Zebra farvebånd har en uhyre glat bagside, der beskytter printhovedet mod slid fra etiketterne. Hvis farvebåndet er smallere end etiketterne, bliver dele af printhovedet ubeskyttet og slides derfor unødigt hurtigt.

Isætning af etiketter og farvebånd

Isætning af etiketter

Figur 1 • Etiketsætning—printerkomponenter

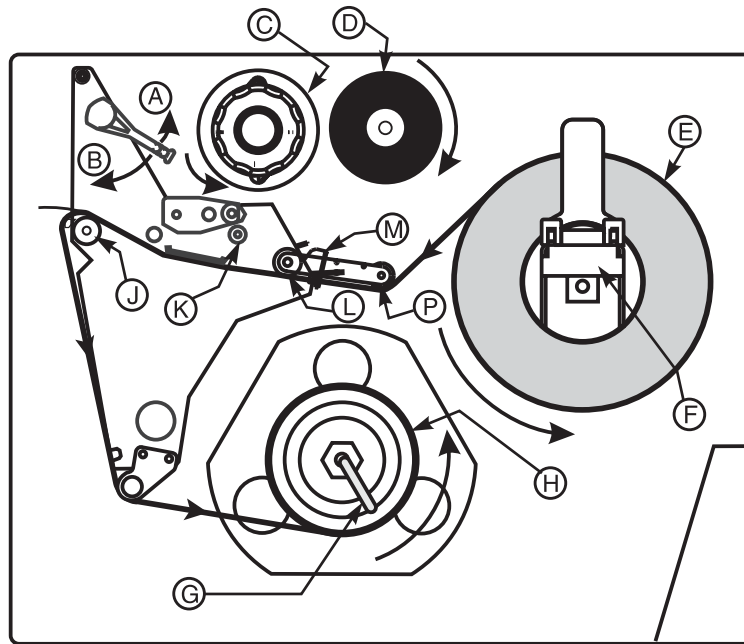

Figur 2 • Etiketsætning til de fem former for etiketaftagning

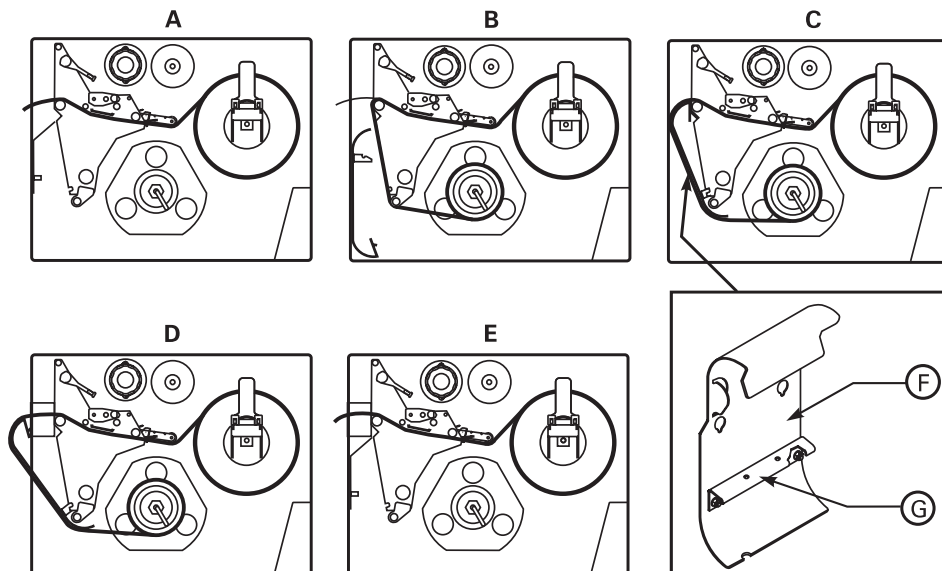

Isætning af etiketter på rulle i afrivningsmode (Figur 2-A)

1. Vælg den ønskede printermode fra frontpanelet.
2. Sæt etiketrullen (Figur 1-E) på bøjlen (Figur 1-F) eller fremføringsakslen (ekstraudstyr).
3. Åbn printhovedet ved at føre håndtaget øverst på printhovedmekanismen til ÅBEN stilling (Figur 1-A).
4. Løsn fingerskruen på etiketstyret (Figur 1-M), og før styret så langt ud fra printerstellet, som det kan komme.
5. Før strimlen under aflastningsrullen (Figur 1-P), under den nedre rulle (Figur 1-L), mellem den øvre etiketstyrelade og hovedetiketstyret, under printhovedet og hen over undervalsen (Figur 1-J).
6. Justér etiketstyret (Figur 1-M), sådan at det netop rører ved strimlens yderkant uden at lave fold i den; det skal være parallel med strimlen. Spænd derpå fingerskruen igen.
7. Luk printhovedet med håndtaget (Figur 1-B).
8. VIGTIGT: Justér etiketføleren, som anvist side page 15.

Dispenseringsmode (Figur 2-B)



Bemærk • Printeren trykker pænest, når man anbringer maskinen i vater. Det gælder især for brede printere og brede etiketter. Står printeren ikke vandret, kan etiketterne rulle skævt på eller endda ud over enden af oprulleakslen, så de bliver ødelagt.

1. Vælg den ønskede printermode fra frontpanelet.
2. Hvis oprullepladen er sat i printeren, skal den aftages og opbevares på de to monteringskruer på frontpanelets inderside. Hakket i oprullepladen skal vende opad, så aftagningssensoren kan mærke en etiket, der er taget af.
3. Sæt etiketrullen i efter anvisningen for afrivningsmode, sådan at der stikker ca. 1 m strimmel uden for afrivningsbarren; og drejer det sig om etiketter på bagpapir, skal etiketterne tages af dette stykke strimmel, så man får et iføringsstykke.
4. Tag krogen (Figur 1-G) fra oprulningsspindlens aksel (Figur 1-H). Hvis der benyttes en kerne, fjernes alt bånd fra kernen og skubbes på oprullespindlen, til det ligger tæt lige mod ledepladen.
5. Rul bagpapiret 1-2 omgange om oprulleakslen, og sæt krogen på den igen. Se efter, at bagpapirstrimlen lægger an mod bagpapirstyreladen. (På nogle etikettyper, især mærkeskilte, kan man blive nødt til at sætte enden af etiketstrimlen fast på kernen med tape, hvis den ikke vil stramme om kernen af sig selv. Men LAD VÆRE MED at bruge tape, medmindre det er absolut nødvendigt).



Bemærk • Inden man låser printhovedet, skal man se efter på hele etiketruten, at 1) etiketterne ligger an mod inder- og yderstyrene, og at etiketfremføringsstyret kun lige rører etiketterne, at 2) etiketterne ligger stramt, og 3) at etiketstrimlen sidder lige både i hele stien og på oprulleakslen hhv. -kernen.

6. Når man er færdig med ovenstående punkter, lukker man printhovedet, så etiketterne låses fast. Hvis etiketterne ikke er rettet rigtigt ind, kan strimlen rulle skævt på oprulleakslen hhv. -kernen, hvilket på sin side indvirker på etiketgangen og trykningen.

Oprullermode (Figur 2-C og Figur 2-D)



Bemærk • Printeren trykker pænere, når man anbringer maskinen i vater. Det gælder især for brede printere og brede etiketter. Står printeren ikke vandret, kan etiketterne rulle skævt på eller endda ud over enden af oprulleakslen, så de bliver ødelagt.

1. Vælg den ønskede printermode fra frontpanelet.
2. Tag oprullepladen (Figur 2-F) af opbevaringspladsen foran printhovedmekanismen i etiketrummet.
3. Vend oprullepladen således, at læben på monteringsbøjlen (Figur 2-G) vender nedad.
4. Sæt krogpladens flig i sidepladens nederste åbning.
5. (Kun printere, der kun har oprullefunktionen, Figur 2-C) Ret oprullepladens øverste ende ind efter det tilsvarende hak i sidepladen.
6. Skub oprullepladen ind, så den lægger an mod stellet.
7. Før etiketter i efter anvisning for afrivningsmode, sådan at der stikker ca. 1 m strimmel uden for afrivningsbarren; og drejer det sig om etiketter på bagpapir, skal etiketterne tages af dette stykke strimmel, så man får et iføringsstykke.
8. Tag krogen (Figur 1-G) af oprulleakslen (Figur 1-H). Hvis man benytter oprullerkerne, skal al tape tages af kernen og kernen skydes helt på oprulleakslen, så den sidder ind mod styrepladen.
9. Før strimlen igennem, som vist i Figur 1 og Figur 2, rul den 1–2 omgange enten 1) omkring oprulleakslen, og sæt krogen på igen, eller 2) omkring en 7,6 cm kerne. (På nogle etiketter, især mærkeskilte, kan man blive nødt til at sætte enden af etiketstrimlen fast på kernen med tape, hvis den ikke vil stramme om kernen af sig selv. Men LAD VÆRE MED at bruge tape, medmindre det er absolut nødvendigt).



Bemærk • Inden man lukker printhovedet, skal man se efter på hele etiketruten, at 1) etiketterne ligger an mod inder- og yderstyrene, og at etiketfremføringsstyret bare lige rører etiketterne, at 2) etiketterne ligger stramt, og 3) at etiketterne er indbyrdes parallelle og med etiketruten idet de vindes på oprulleakslen el. - kernen.

10. Når man har fuldført ovenstående punkter, lukker man printhovedet, så etiketterne låses fast. Hvis etiketterne ikke er rettet rigtigt ind, kan strimlen rulle skævt på oprulleakslen el. - kernen, hvilket på sin side indvirker på etiketgangen og trykningen.

Isætning af foldeetiketter (Figur 3)

Foldeetiketter kan anbringes enten i bunden af etiketrummet, i fødeskuffen til foldeetiketter eller udenfor med indgang gennem bunden eller bagsiden af printerens.

Etiketstyret (Figur 1-M) skal justeres med fingerskruen, så etiketterne ikke løber skævt. Styret skal være parallel med strimmelkanten.

Figur 3 • Isætning af foldeetiketter

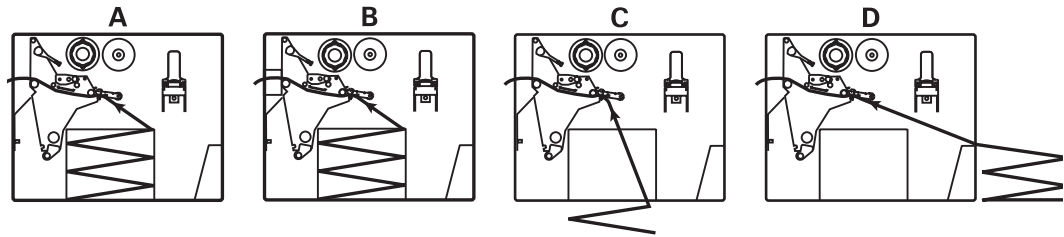

Isætning af farvebånd

Jf. Figur 4. Når farvebåndet sættes i, skal man sørge for, at farvebåndskernen er trykket helt op mod stoppet på fremføringsakslen (Figur 4-D). Farvebånd skal være mindst lige så brede som etiketterne.

1. Ret farvebåndsfødeakseldelene ind, så fjederpladerne flugter med hinanden (Figur 4).
2. Sæt farvebåndsrullen på fremføringsakslen til farvebånd (Figur 4-D).
3. Lav en førestrimmel til farvebåndet på følgende måde. Riv et stykke etiket med bagpapir af på ca. 15–30 cm. Tag en etiket af denne strimmel, og klister halvdelen af etiketten på strimmelenden og den anden halvdel på farvebåndsenden; denne sammenhængende strimmel kan nu bruges som førestrimmel for farvebåndet.
4. Luk printhovedet op med håndtaget på (A), og før førestrimlen igennem printmekanismen, under overrullen (Figur 4-K) og ud over undervalserne (Figur 4-J).
5. Se efter at pilen på knoppen retter ind med forsænkningen (jf. detailudsnit Figur 5), inden farvebåndet vikles om farvebåndsoprulleakslen.
6. Rul så farvebåndet (inkl. førestrimlen, dersom man har brugt sådan) om farvebåndsoprulleakslen (Figur 4-C), og drej den venstre om flere omgange.
7. Luk printhovedet med håndtaget (Figur 4-B).

Figur 4 • Isætning af farvebånd

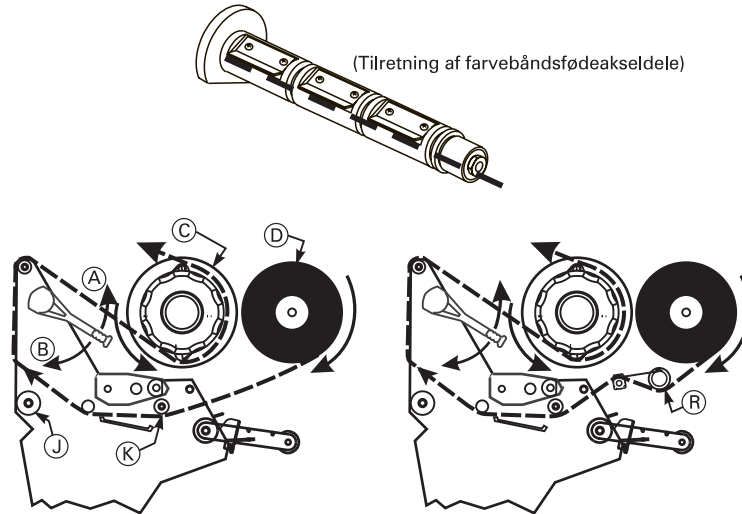

rUdtagning af brugt farvebånd

Jf. [Figur 5](#).

1. Riv farvebåndet over tæt ved farvebåndsoprulleakslen ([Figur 5-A](#)).
2. Drej knoppen ([Figur 5-B](#)) højre om til den stopper, mens De holder igen på farvebåndsoprulleakslen, hvorved man får farvebåndsudløserpladerne til at slå ned ([Figur 5-C](#)), så akslen slipper båndrullen.
3. Træk farvebåndet af farvebåndsoprulleakslen, og se efter, når det er taget af, at pilen på knoppen retter ind med forsænkningen i farvebåndsoprulleakslen (jf. detailudsnit).
4. Tag den tomme kerne af farvebåndsfødeakslen.



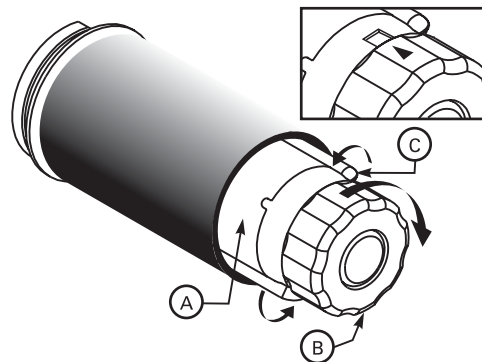

Figur 5 • Udtagning af farvebånd



Betjening

Tastatur på frontpanel

Tabel 2 • Tastatur på frontpanel

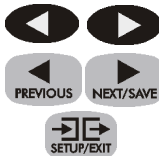
Tastatur	Betydning
	PAUSE-tast (start og end).
	Der fremføres en etiket hver gang, der trykkes på denne tast.
	(Kun aktiv i PAUSE-mode). Ved et tryk annulleres indeværende trykkejob. Man rydder hele bufferen ved at trykke og holde tasten, indtil DATA- indikatoren slukkes.
	(Kun aktiv i PAUSE-mode). Tryk denne tast en gang til omkalibrering af etiket- og farvebåndsfølere til korrekt etiketlængde og indstille etiketype (endeløs hhv. ikke-endeløs).
	Disse taster benyttes til indstillinger.

Figur 6 • Forpanel

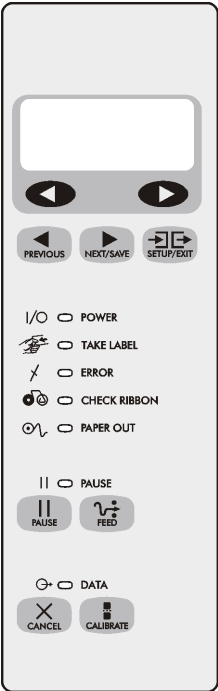



Indikatorer på frontpanel

Indikatorerne gennemgås i [Tabel 3](#).







Bemærk • Hvis der både er en driftstilstand, der får en indikator til at lyse, og en, der får den samme indikator til at blinke, på samme tid, blinker indikatoren.

Tabel 3 • Indikatorer

Indikator	Status	Betydning
TAKE LABEL (tag etiket) 	Slukket	Normal drift.
	Blinker	(Kun aktiv i dispenseringsmode) Etiket færdig; printeren pauserer, indtil etiketten tages af.
ERROR (fejl) 	Slukket	Normal drift. Ingen printerfejl registreret.
	Blinker	Printerfejl registreret. Fejlens art står på LCD-skærmen.

Tabel 3 • Indikatorer

Indikator	Status	Betydning
CHECK RIBBON (tjek farvebånd) 	Slukket	Normal drift. Farvebåndet er sat korrekt i.
	Tændt	Der er ikke sat farvebånd i (printer står i termotransfermode). Skærmen viser fejlmelding.
PAPER OUT (udgået for etiketter) 	Slukket	Normal drift. Etiketter er sat korrekt i.
	Tændt	Etiketføler registrerer ingen etiket. Printeren pauserer, skærmen viser fejlmelding, og PAUSE-indikator er tændt.
PAUSE 	Slukket	Normal drift.
	Tændt	Printeren pauserer; der blev trykket på  -tasten, der er indsat en pause-kommando i etiketformateringen, on-line verifikation har registreret en fejl, eller der er registreret en driftsfejl.
DATA 	Slukket	Normal drift. Der hverken modtages eller behandles data.
	Tændt	Data er under behandling eller trykning er i gang. Data er ikke under overførsel.
	Blinker	Printeren modtager data. Blinket bliver langsommere, når printeren ikke kan rumme flere data, men returnerer til normal hastighed, når data kan overføres igen.

Kalibrering

Når man har sat etiketter og farvebånd i, kan man tænde printeren. Den går gennem selvaftprøvning hver gang den bliver tændt. Når printeren tændes, går den igennem en selvaftprøvning. Når selvaftprøvningen er færdig, står der "PRINTER KLAR" på skærmen.

Kalibreringen er automatisk, og i løbet heraf fører printeren nogle få etiketter frem til registrering af etiketlængde og farvebåndsfølerindstilling. Kalibrering finder automatisk sted hver gang printhovedet åbnes.



Vigtigt • Dersom man har slået automatisk kalibrering fra, skal farvebånd- og etiketkalibrering foretages manuelt efter menuen på skærmen hver gang der skiftes etiket- og farvebåndstype.

1. Tryk på  .

2. Tryk på  .

Printeren fører flere etiketter ud.

3. Tryk på  .

Indstilling

Når man er færdig med kalibreringen, kan man indstille parametre til trykning efter ønske på de fem taster, der sidder lige under skærmen.

De indstillinger man skal foretage til at få printeren i gang, står i [Tabel 4](#); men anvisningerne er ikke udtømmende. Der henvises endvidere til brugsanvisningen.

Man åbner indstillingsfunktionen ved at trykke på  når der står PRINTER KLAR på skærmen.

Følg anvisningerne i [Tabel 4](#). Man kan afslutte indstillingsfunktionen når som helst ved at trykke på  (følg anvisningerne til sidst i skema 2).

- Når der står en stjerne (*) øverst til højre på skærmen betyder det at den givne indstilling er anderledes end den der er lagret.
- Man stiller parametre med den højre og venstre sorte ovale tast lige under skærmen:









Øger værdien, svarer “ja”, angiver “tændt” eller viser næste valg.















Reducerer værdien, svarer “nej”, angiver “afbrudt” eller viser forrige valg.

Tabel 4 • Indstilling

Tryk på:	Skærmen viser:	Forklaring
—	PRINTER KLAR	Normal printerdrift.
	SVÆRTNING	Tryk på de ovale taster til ændring af trykssværtning. FORSIGTIG: Man bør køre med den lyseste indstilling, der giver den ønskede tryk kvalitet. Indstilles sværtning for mørkt, kan det medføre blækpletter eller- udtværing og gennembrænding af farvebånd.
Man skifter sprog på skærmen på følgende måde (spring over dette, hvis skærmen står i det korrekte sprog):		
	SPROG	Man skifter skærmsprog ved at trykke på de ovale taster.
	SVÆRTNING	Man stiller trykssværtningen ved at trykke på de ovale taster. FORSIGTIG: Man bør køre med den lyseste indstilling, der giver den ønskede tryk kvalitet. Indstilles sværtning for mørkt, kan det medføre blækpletter eller- udtværing og gennembrænding af farvebånd.
	TRYKHASTIGHED	Trykhastigheden sættes op og ned med de ovale taster.
	AFRIVNING	Man stiller etiketpositionen i forhold til afrivningspladen efter trykningen med de ovale taster. Denne indstilling skal ændres, hvis etiketterne rives over på det forkerte sted.
	PRINTERMODE	Man kan vælge afrivnings-, dispenserings-, saks- eller oprullermode på de ovale taster. Man skal selvfølgelig kun vælge de modi, der forefindes på printeren (til visse modi skal man have ekstraudstyr).
	ETIKETTYPE	Man indstiller til endeløs hhv. ikke-udeløs etikettype på de ovale taster. Ikke-udeløs: Printer registrerer automatisk etiketlængden på skår, mellemrum, trykmærke eller bagpapir mellem etiketterne. Udeløs: Hertil skal man indtaste en værdi for etiketlængde (^ Lxxxx i ZPL og ZPL II) i formateringen.

Tabel 4 • Indstilling

Tryk på:	Skærmen viser:	Forklaring
	FØLERTYPE	Man stiller følertype til mellemrum hhv. trykmærke med de ovale taster. Hvis etiketterne ikke har sort trykmærke bagpå, skal printeren stå på standardindstilling (mellemrum).
	TRYKTYPE	Man indstiller til den type trykning man ønsker at anvende ved at trykke på de ovale taster: Direkte termotrykning (uden farvebånd) eller termotransfertrykning (hvortil bruges farvebånd og termotransferetikette).
	TRYKBREDDE	Indstil trykbredden med de ovale taster, så den passer til etiketterne.
	MAKS. LÆNGDE	Indstil den maksimale tryklængde med de ovale taster. Indstil på den længde, der er nærmest ved, men ikke mindre end den faktiske etiketlængde, der skal trykkes.
	SKRIFTLISTE	Ved tryk på højre ovale tast trykkes en liste over alle skrifttyper.
	STREGKODELISTE	Ved tryk på højre ovale tast trykkes en liste over alle stregkoder.
	BILLEDLISTE	Ved tryk på højre ovale tast trykkes en liste af alle tegninger.
	FORMATLISTE	Ved tryk på højre ovale tast trykkes en liste af alle de etiketformater, der for øjeblikket gemmes i printerens DRAM, EPROM (ekstraustyr) og hukommelseskort (ekstraustyr).
	INDSTILLINGSLISTE	Ved tryk på højre ovale tast trykkes en liste over den aktuelle printerindstilling.
	alle lister	Ved tryk på højre ovale tast trykker printeren en liste med alle skrifttyper, stregkoder, tegninger og de aktuelle printerindstillinger.
	GEM INDSTILLING	<p>Med de ovale taster kan man vælge mellem følgende:</p> <p>PERMANENT: gemmer indstillingerne, når der er slukket for strømmen.</p> <p>TEMPORÆRT: gemmer indstillingerne, til de ændres igen, eller til der slukkes for strømmen.</p> <p>ANNULLER: annullerer alle indstillinger foretaget siden indstillingsfunktionen blev åbnet.</p> <p>INDLÆS STAND.: indlæser standardværdier fra fabrikken for alle parametre.</p> <p>Bemærk: Der henvises til brugsanvisningen! Printerens skal kalibreres og printhovedtryk skal tilbagestilles.</p> <p>INDLÆS SID.GEM: indlæser værdier fra den sidste permanente lagring.</p> <p>Tryk på  til bekræftelse af det valgte alternativ.</p>
—	PRINTER KLAR	Indstillingsfunktionen er afsluttet, og printeren er klar til drift.

Vedligeholdelse

Printeren skal gøres ren efter nedenstående rengøringsplan, jf. [Tabel 5](#).

Tabel 5 • Rengøringsplan

Printerdel	Rengøringsmetode	Hypighed
Printhoved (Figur 7-A)	opløsningsmiddel*	Termotrykning:
Undervalse (Figur 7-B)	opløsningsmiddel*	Hver gang der skiftes etiketrulle (hhv. 150 m foldetiketter).
Etiketføler (Figur 9-A og Figur 10-A)	trykluft	Termotransfertrykning: Hver gang der skiftes farvebånd.
Etiketsti (Figur 1)	opløsningsmiddel*	
Farvebåndsføler (Figur 7-C)	trykluft	
Dispenserings- hhv. afrivningsbarre (Figur 7-E)	opløsningsmiddel*	Så snart det er tiltrængt.
Etiket-klarføler (Figur 7-D)	trykluft	En gang om måneden
Trykmærkeføler (Figur 7-F)	trykluft	En gang om måneden

* Anvend forebyggende vedligeholdelsessæt, rsd. nummer 47362, eller en opløsning af 90% isopropylalkohol og 10% demineraliseret vand.

Rengøring af printhoved og undervalse

Uregelmæssig trykkvalitet, såsom blanke steder i strekkoder og tegninger, tyder på printhovedet er snavset. Man får bedst trykkvalitet med rengøring som anvist herunder hver gang der skiftes farvebånd.

Rengør efter hver rulle termobånd (450 m), efter hver rulle direkte termomedie (150 m), eller når meddelelsen "CLEAN HEAD NOW/(RENGØR PRINTHOVED NU)" vises på LCD displayet.



Forsigtig • Printhovedet kan blive så varmt at man brænder sig på det.



Forsigtig, Statisk elektricitet • Overhold sikkerhedsforanstaltningerne for elektrostatisk sikkerhed ved håndtering af komponenter som printkort og printhoveder, der er følsomme overfor statisk elektricitet.

1. Åbn printhovedet med håndtaget.
2. Tag etiketter og farvebånd ud af printmekanismen.
3. Anvend forebyggende vedligeholdelsessæt, rsd. nummer 47362, eller en opløsning af 90% isopropylalkohol og 10% demineraliseret vand på en applikator. Aftør printhovedelementerne ([Figur 7-A](#)) fra ende til ende. (Trykelementerne er den gråsorte stribe lige bag den forkromede kant på printhovedet). Vent nogle få sekunder på at væsken fordamper.
4. Rens undervalsen ([Figur 7-B](#)) grundigt med opløsningsmiddel, idet den drejes rundt.

5. Fjern papirfnug og støv fra øvrige ruller, etiketføler (Figur 9-A og Figur 10-A), trykmærkeføler (Figur 7-F) og farvebåndføler (Figur 7-C) med en børste el. støvsuger.
6. Sæt farvebånd og etiketter i igen, luk printhovedet, og fortsæt trykningen.



Bemærk • Hvis det ikke forbedrer trykqualiteten, kan man prøve at rense printhovedet med *Save-a-Printhead* rensetape der har specialbelægning til at fjerne snavs uden at skade printhovedet. Der henvises til brugsanvisningen ligesom vejledning fås ved at ringe til autoriseret Zebra-forhandler.

Figur 7 • Rengøring af printhoved og undervalse

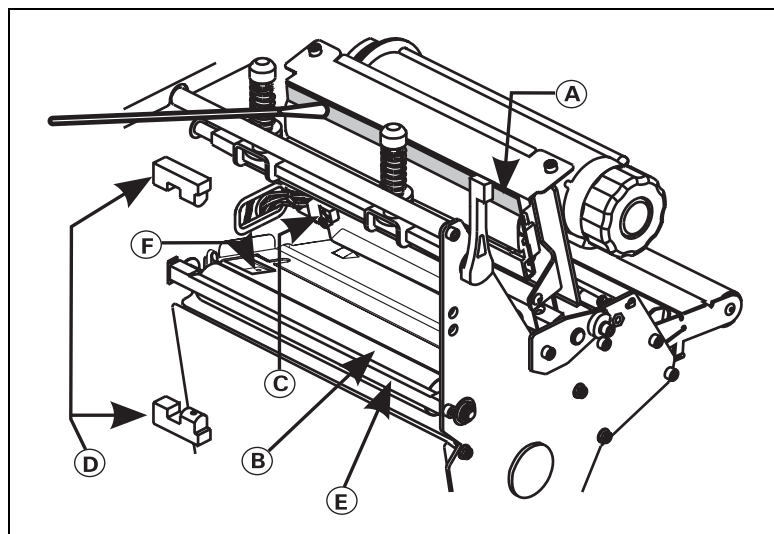

Justering

Trykstang

Trykstangen skal indstilles sådan, at den giver et jævnt tryk på etiketterne i fremføringen ved at skyde trykmekanismerne til passende steder på stangen. Dersom man trykker på smalle etiketter og printeren har to trykmekanismer, kan man centrere den ene under etiketterne og skyde den anden ud til siden (og tage trykket af den mekanisme, der ikke er i brug).

Tryk på printhoved

Printheadet får størst mulig levetid, hvis du benytter det mindst mulige tryk, der giver den ønskede udskriftskvalitet. Trykket på printheadet skal justeres, hvis trykningen er for lys i den ene side, eller hvis der trykkes på tykkere papir, jf. [Figur 8](#).

1. Gør udskriften mindre mørk med betjeningselementerne på frontpanelet og udskriv nogle etiketter.
2. Løsn låsemøtrikkerne ([Figur 8-A](#)).
3. Visse typer etikette skal have højere printheadtryk for at få ordentlig tryk kvalitet. Så sådanne etiketter kan man stille trykket op og ned på justermøtrikkerne ([Figur 8-B](#)), så trykket er lige mørkt i højre og venstre side af trykfeltet.
4. Gør udskriften mørkere, til den ønskede kvalitet opnås, med betjeningselementerne på frontpanelet.
5. Spænd låsemøtrikkerne igen.

Figur 8 • Justering af printheadtryk

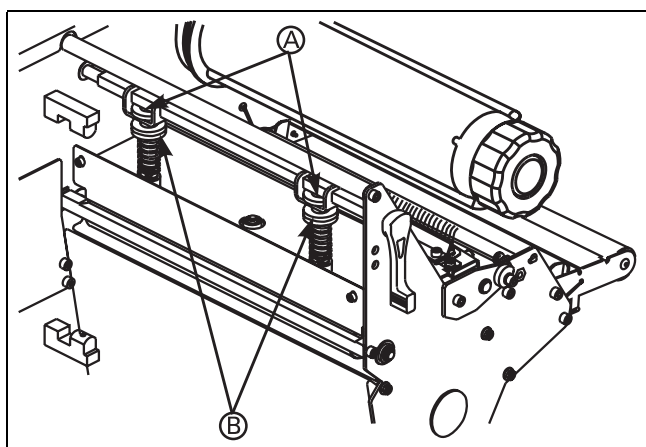

Etiketføler

Etiketføleren skal indstilles således, at den kan registrere bagpapiret mellem etiketterne eller et hul eller skår mellem etiketterne.

Fabriksindstillingen skulle være fuldtud tilstrækkelig til langt de fleste etikettyper. Er den imidlertid ikke det, kan man justere på følgende måde.

Justering af øverste etiketfølerdel

1. Tag farvebåndet ud; og find den øverste etiketfølerdel (Figur 9-A).
2. Løsn skruen.
3. Skyd etiketføleren hen i revnen, til den sidder lige op over mellemrummet, skåret eller hullet mellem etiketterne. Træk ledningerne forsigtigt gennem holderstroppen. Hvis der skal justeres for langt ud mod ydersiden, kan man blive nødt til at tage ledningsdækslet af og sætte det til side.
4. Spænd skruen igen.

Figur 9 • Øvre del af etiketføler

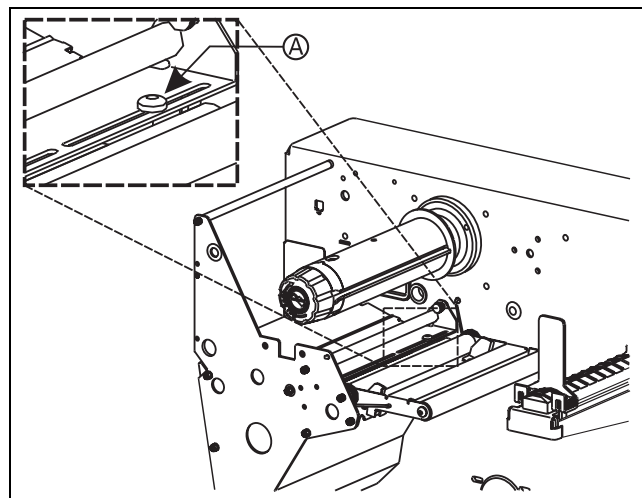

Justering efter yderste etikethalvdel:

5. Tag farvebåndet ud; og find den øverste etiketfølerdel (Figur 9-A).
6. Skru stjerneskrue ud.
7. Løft op i etiketføleren, og flyt føleren og ledningsdækslet over til den yderste halvdel. Træk forsigtigt ledningerne gennem holderstropperne. Hvis der skal justeres langt ud mod ydersiden, kan man blive nødt til at sætte ledningsdækslet til side.
8. Sæt stjerneskrue i igen, og spænd den.
9. Sørg for, at ledningerne går nede i rillen på etiketfølerskinnen.

Justering af nederste etiketfølerdel

1. Find den nederste etiketfølerdel (Figur 10-A) under den bageste rulleaksel. (Det er et kredsløbskort i en fjederklips).
2. Skyd føleren, så de to messingfarvede infrarøde lamper står lige under den øverste etiketfølerdel. Træk forsigtig ledningerne ud efter behov (ledningerne skal have lidt slæk).



Bemærk • Hvis føleren flyttes indad, og der derved bliver en større løkke på ledningerne, skal man tage dækslet af elektroniksiden på printeren og meget forsigtigt trække ledningerne derind. Ledningerne skal fæstnes med klips, så de ikke kan komme til at gnubbe mod nogen af kileremmenes.

Figur 10 • Nedre del af etiketføler

