Impressoras Zebra R110Xi/R170Xi Guia de Referência Rápida



Este Guia de Segurança e Referência Rápida da impressora Zebra R110Xi/R170Xi contém informações básicas sobre instalação e operação da impressora, bem como simples ajustes que podem ser executados pelo operador. Entretanto, este guia não contém informações abrangentes.

Contacte o seu distribuidor para obter informações adicionais sobre as impressoras R110Xi/R170Xi, tais como:

- Guia do Usuário (peça n° 23062-003/ 23063L-003)
- Guia de Programação ZPL II (peça n° 45541L / 45542L)
- Manual de Manutenção (peça n° 13185L / 48152L)

Conteúdo

Especificações	2
Instalação do Rolo de Etiquetas e da Fita de Impressão	3
Controles do Operador	9
Calibragem	11
Configuração	11
Manutenção Preventiva	14
Ajustes	16

Especificações

Eléctricas

90–264 VAC; 48–62 Hz

Tabela 1 •

Consumo Inicial de Força Eléctrica	
Máximo	250W
Em aguardo	25W

Faixa de Operação no Ambiente

Operação

- 5°C a 40°C
- 20% a 85%, umidade relativa do ar sem condensação

Armazenagem

- –40°C a 60°C
- 5% a 85%, umidade relativa do ar sem condensação

Fusíveis

A impressora R110Xi/R170Xi não dispõe de um fusível que possa ser substituído pelo usuário.

Desgaste da Fita e Cabeça de Impressão

Para o método de impressão de transferência térmica, instale a fita antes de efectuar a CALIBRAÇÃO. Não instale a fita de impressão se a impressora for usada no método de impressão de transferência directa. As fitas usadas nas impressoras R110Xi/R170Xi devem ter a mesma largura ou ser mais largas do que o rolo de etiquetas. As fitas da Zebra oferecem uma superfície de apoio extremamente lisa que protege a cabeça contra abrasões causadas pelo rolo de etiquetas. Se a fita for mais estreita do que as etiquetas, determinadas áreas da cabeça ficarão sem protecção e sujeitas a gastos prematuros.

Instalação do Rolo de Etiquetas e da Fita de Impressão

Instalação do Rolo de Etiquetas

Figura 1 • Instalação do Rolo de Etiquetas—Componentes da Impressora



Figura 2 • Instalação do Rolo de Papel Etiqueta para as Diferentes Funções



Instalação do Rolo de Etiquetas na Função de Rasgar Etiquetas (Figura 2-A)

1. Do painel frontal, selecione o modo de impressão desejado.
2. Coloque o rolo de etiquetas (Figura 1-E) no suporte do rolo (Figura 1-F) ou na haste de fornecimento opcional.
3. Abra a cabeça de impressão ao colocar a alavanca localizada no conjunto superior da cabeça na posição aberta (Figura 1-A).
4. Afrouxe o parafuso de borboleta da guia do rolo de etiquetas (Figura 1-M) e afaste a guia o máximo possível da armação da impressora.
5. Direcione as etiquetas por debaixo do braço de movimento (Figura 1-P), debaixo do cilindro inferior (Figura 1-L) por entre a chapa guia superior e chapa guia principal, por debaixo da cabeça de impressão e por cima do cilindro do carretel (Figura 1-J).
6. Ajuste a posição da guia do rolo de etiquetas (Figura 1-M) até tocar na borda externa do rolo de etiquetas, porém não deixe amassar ou dobrar as etiquetas. Verifique se está em paralelo com a borda de etiquetas e depois aperte o parafuso de borboleta.
7. Feche a cabeça de impressão, ao colocar a alavanca localizada no conjunto superior da cabeça (ou cabeçote) na posição fechada (Figura 1-B).
8. **IMPORTANTE:** Prossiga para a página 17 para os ajustes de posicionamento do sensor do rolo de etiquetas.

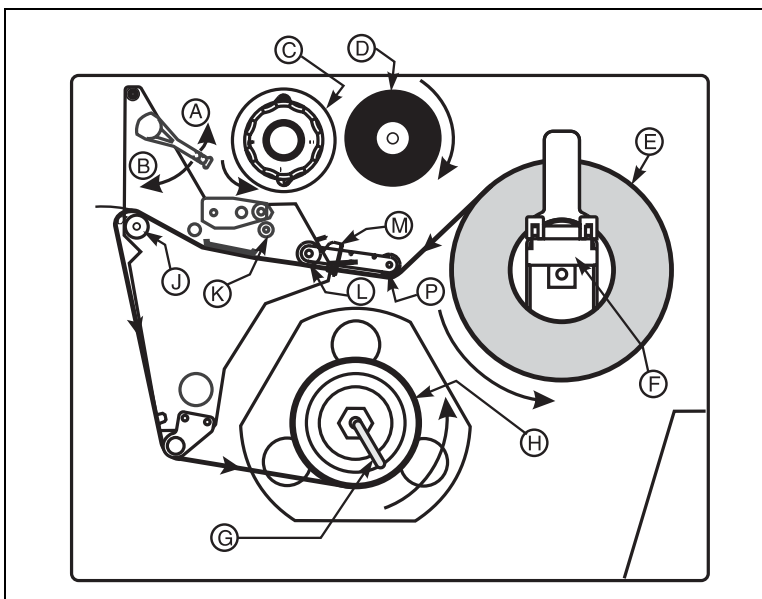
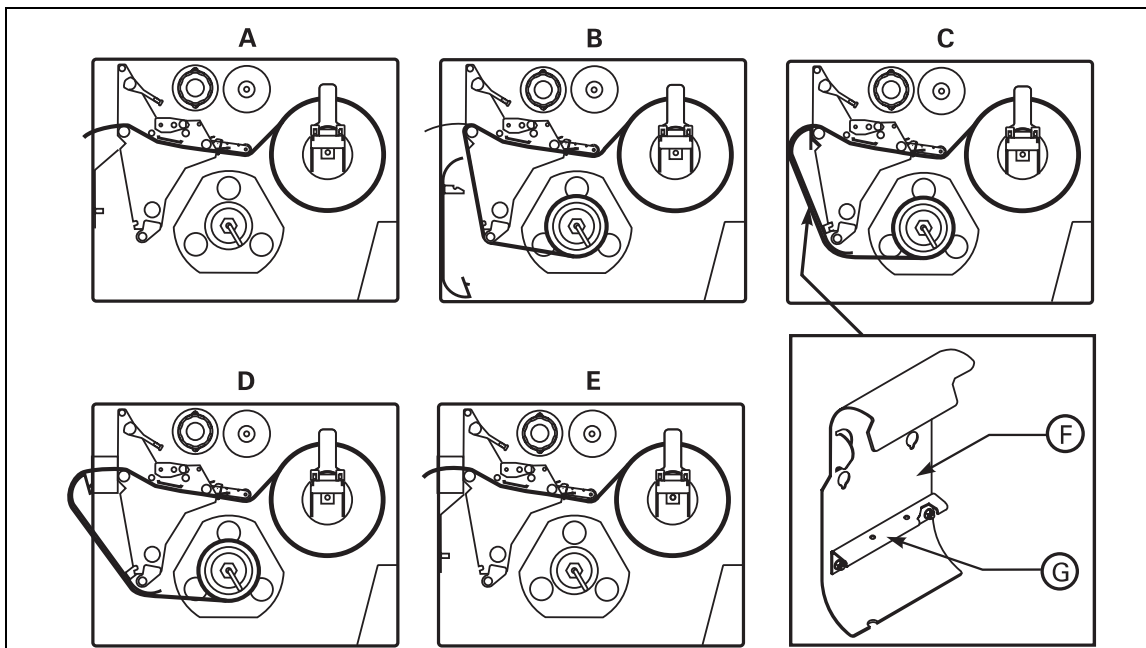
Função de Desprender (Figura 2-B)



Nota • Para melhores resultados, a instalação deve ser feita quando a impressora estiver numa superfície nivelada. Isso é especialmente importante com impressoras mais largas que usam etiquetas mais largas. Se a superfície não for nivelada, o rolo de etiquetas pode criar um efeito de “telescópio” e sair para fora da haste de rebobinar, causando resultados insatisfatórios.

1. Do painel frontal, selecione o modo de impressão desejado.
2. Se a chapa de rebobinar etiquetas estiver instalada na impressora, remova-a e coloque-a sobre os dois parafusos de montagem dentro do painel frontal. A ranhura da placa de rebobinar deve estar voltada para cima para que o sensor de retirar etiquetas possa sentir a presença de uma etiqueta solta.
3. Para instalar o rolo de etiquetas, siga as instruções da Função de Rasgar. Ao instalar o rolo de etiquetas, deixe pelo menos 1 metro do rolo de papel passar para além da Barra de Rasgar. Se o rolo tiver etiquetas, retire todas as etiquetas desta parte do rolo de papel para criar uma guia.
4. Retire o gancho (Figura 1-G) do eixo da haste de avanço (Figura 1-H). Se você estiver usando um núcleo, retire toda a fita do núcleo e deslize-o na haste de rebobinar até se encostar na chapa guia.
5. Enrole o forro 1 a 2 vezes por volta da haste de avanço de etiquetas e instale novamente o gancho (se necessário). Verifique se o forro do rolo de etiquetas está encostado na chapa guia do forro. (Para alguns tipos de papel, principalmente os mais espessos, talvez seja necessário usar uma fita adesiva para prender o rolo de papel no núcleo se não conseguir enrolar seguramente. Porém, NÃO use uma fita adesiva a menos que seja absolutamente necessário.)



Nota • Antes de fechar a alavanca do cabeçote, verifique as seguintes condições na passagem do rolo de etiquetas: (1) se o rolo de etiquetas está posicionado contra a guia interna e a guia externa e guia de fornecimento de papel quase estão a tocar no rolo de papel, (2) se o rolo de etiquetas está esticado, e (3) se o rolo de etiquetas está devidamente paralelo na passagem quando rebobinado na haste ou no núcleo de rebobinar.

6. Depois de executar todos os passos acima, feche a alavanca da cabeça de impressão para travar o rolo de etiquetas em seu lugar. Se não estiver alinhado correctamente, o material pode não rebobinar correctamente na haste/núcleo de rebobinar; o que, por sua vez, vai afectar o movimento do rolo de etiquetas e/ou operação da impressora.

Função de Rebobinar (Figura 2-C e Figura 2-D)



Nota • Para melhores resultados, a instalação deve ser feita quando a impressora estiver numa superfície nivelada. Isso é especialmente importante com impressoras mais largas que usam rótulos ou etiquetas mais largos. Se a superfície não for nivelada, o rolo pode criar um efeito de “telescópio” e sair para fora da haste de rebobinar e causar resultados insatisfatórios.

1. Do painel frontal, selecione o modo de impressão desejado.
2. Retire a chapa de rebobinar etiquetas (Figura 2-F) da sua área de armazenagem localizada na parte frontal do mecanismo de impressão e dentro do compartimento do rolo de etiquetas.
3. Vire a chapa de rebobinar ao contrário para que o lábio da chapa de gancho (Figura 2-G) fique em direcção para baixo.
4. Insira o lábio da chapa de gancho na abertura inferior da chapa lateral.
5. (Somente para impressoras com a opção de Rebobinar, Figura 2-C). Alinhe a extremidade superior da placa de rebobinar à fenda da chapa lateral.
6. Deslize a chapa de rebobinar para dentro até ficar encostada na armação principal.
7. (Somente para impressoras com a opção de Cortar/Rebobinar, Figura 2-D). Insira as duas pequenas linguetas da chapa de rebobinar para dentro das fendas correspondentes do suporte do cortador. A chapa de rebobinar deve “pular” para a posição correcta.
8. Instale o rolo de etiquetas de acordo com as instruções da Função de Rasgar. Ao instalar o rolo de etiquetas, deixe pelo menos 1 metro do rolo de papel passar para além da barra de rasgar. Se o rolo tiver etiquetas, retire todas as etiquetas desta parte do rolo de papel para criar uma guia.
9. (Somente para impressoras com a opção de Cortar/Rebobinar, Figura 2-D). Insira as etiquetas na barra de cortar.



Cuidado • A lâmina da barra de cortar é afiada. Não toque ou esbarre seus dedos na lâmina.

10. Retire o gancho (Figura 1-G) do eixo da haste de avanço (Figura 1-H). Se estiver a usar um núcleo, retire o rolo de etiquetas do núcleo de rebobinar e coloque-o novamente sobre a haste de rebobinar, até encostar na chapa guia.

11. Direcione o rolo de etiquetas conforme apresentado nas [Figura 1](#) e [Figura 2](#), e enrole 1 a 2 vezes em volta (1) da haste de avanço de etiquetas e reinstale o gancho ou (2) de um núcleo de 7,6 cm. (Para alguns tipos de papel, principalmente os mais espessos, talvez seja necessário usar uma fita adesiva para prender o rolo de papel no núcleo se não conseguir enrolar seguramente. Porém, NÃO use uma fita adesiva a menos que seja absolutamente necessário.)



Nota • Antes de fechar a alavanca do cabeçote, verifique as seguintes condições na passagem do rolo de etiquetas: (1) se o rolo de etiquetas está posicionado contra a guia interna e a guia externa e guia de fornecimento de papel quase estão a tocar no rolo de papel, (2) se o rolo de etiquetas está esticado, e (3) se o rolo de etiquetas está devidamente paralelo na passagem quando rebobinado na haste ou no núcleo de rebobinar.

12. Depois de executar todos os passos acima, feche a alavanca da cabeça de impressão para travar o rolo de etiquetas em seu lugar. Se não estiver alinhado correctamente, o material pode não rebobinar correctamente na haste/núcleo de rebobinar; o que, por sua vez, vai afectar o movimento do rolo de etiquetas e/ou operação da impressora.

Função de Cortar ([Figura 2-E](#))

1. A Opção de Cortar deve estar disponível e instalada na impressora.
2. Do painel frontal, selecione o modo de impressão desejado.
3. Instale o rolo de etiquetas seguindo as instruções acima da Função de Rasgar, porém direcione o rolo de etiquetas através do módulo de cortar conforme apresentado na [Figura 2-E](#).



Cuidado • A lâmina da barra de cortar é afiada. Não toque ou esbarre seus dedos na lâmina.

Instalação de Etiquetas Tipo Sanfona ([Figura 3](#))

As etiquetas tipo sanfona podem ser colocadas na parte de baixo do compartimento de etiquetas, no depósito de etiquetas, ou no lado de fora com acesso pela parte de baixo ou traseira da impressora.

Ajuste o parafuso da guia do rolo de etiquetas ([Figura 1-M](#)) para evitar que as etiquetas saiam do percurso. Certifique-se, também, de que está paralelo à borda da etiqueta.

Figura 3 • Instalação de Etiquetas Tipo Sanfona

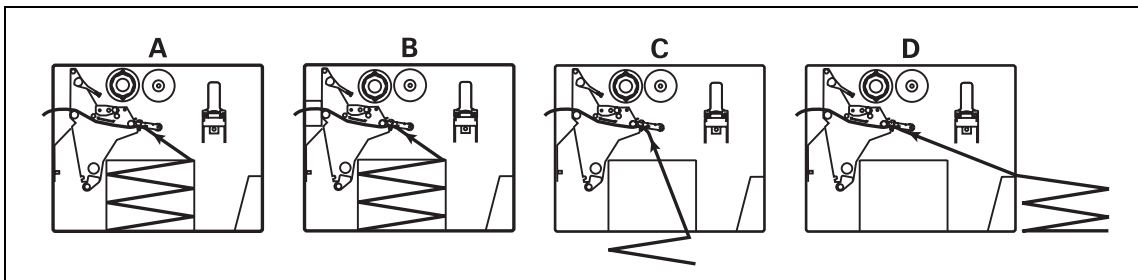

Instalação da Fita de Impressão

Consulte a [Figura 4](#). Na instalação da fita de impressão, certifique-se de que o núcleo da fita está encostado na batente da haste de fornecimento de fita ([Figura 4-D](#)). *Não use uma fita de impressão de margura menor do que as etiquetas.*

1. Alinhe os segmentos da haste de fornecimento de fita ([Figura 4](#)).
2. Instale o rolo de fita na haste de fornecimento de fita ([Figura 4-D](#)).
3. Prepare uma guia de entrada para a fita de impressão. Rasgue uma tira do rolo (etiquetas e forro) com cerca de 15 a 30 cm de comprimento. Desprenda uma das etiquetas da tira. Aplique uma metade da etiqueta na ponta da tira e a outra metade na ponta da fita de impressão. Essa será a guia de entrada para a fita de impressão.
4. Abra a cabeça de impressão ([Figura 4-A](#)) e direcione a guia de entrada junto com a fita de impressão através do mecanismo de impressão, a passar por debaixo do cilindro superior ([Figura 4-K](#)), e adiante do cilindro do carretel ([Figura 4-J](#)).
5. Antes de enrolar a fita de impressão em volta da haste de avanço da fita, verifique se a seta (a marcação) do botão está alinhada com a ranhura de entrada (veja a ilustração na [Figura 5](#)).
6. Posicione a fita de impressão com a guia de entrada por volta da haste de avanço da fita ([Figura 4-C](#)) e enrole várias vezes no sentido anti-horário.
7. Feche a cabeça de impressão ([Figura 4-B](#)).

Figura 4 • Instalação da Fita

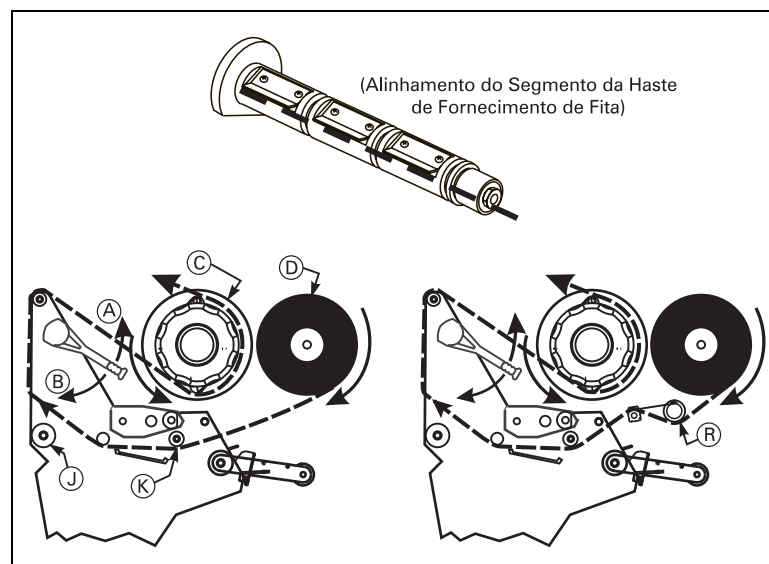

Retirar a Fita Usada

Veja a [Figura 5](#).

1. Corte a fita próximo à haste de avanço da fita ([Figura 5-A](#)).
2. Ao segurar a haste de avanço da fita, gire o botão ([Figura 5-B](#)) no sentido horário até parar. Isso faz com que as barras de soltar a fita movimente para baixo ([Figura 5-C](#)) e liberem a pressão da haste sobre a fita enrolada.
3. Deslize a fita para fora da haste de avanço da fita. Assim que a fita usada for retirada, verifique se a seta (marcação) do botão está alinhada com a ranhura de entrada da haste de avanço da fita (veja a ilustração).
4. Remova o núcleo vazio da haste de fornecimento de fita.

Figura 5 • Para Retirar a Fita

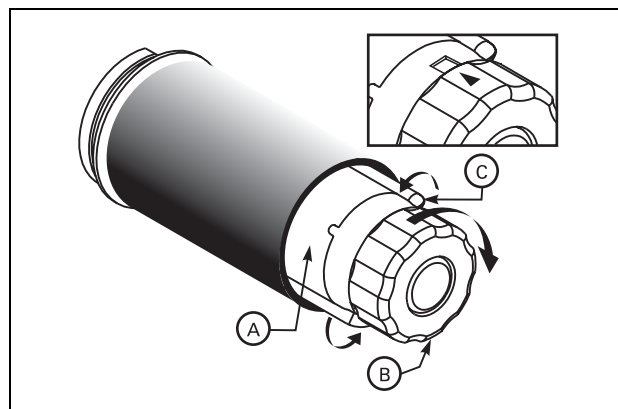

Controles do Operador

Teclas do Painel Frontal

Tabela 2 • Teclas do Painel Frontal





Teclas	Indicação
	Pressione para Entrar/Sair da Função de Pausa.
	Avança uma etiqueta em branco sempre que a tecla for pressionada.
	(Activado somente na Função de “Pause”.) Pressionar uma vez para cancelar a impressão do lote corrente de etiquetas. Para limpar todo o buffer, pressione e mantenha pressionado até a luz de DADOS desligar.
	(Activado somente na Função de “Pause”.) Pressionar uma vez para recalibrar os sensores do rolo de etiquetas e da fita, para o comprimento correcto do rolo de etiquetas, tipo de etiquetas (contínuas ou não contínuas).
	Essas teclas são usadas durante o processo de Configuração.

Figura 6 • Painel Frontal







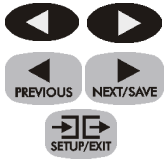
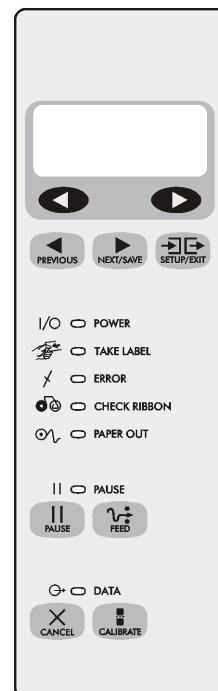

Luzes Indicadoras do Painel Frontal

Tabela 3 descreve a operação das luzes indicadoras do painel frontal.



Nota • Se existir uma condição operacional onde uma luz permanece constantemente acesa e, ao mesmo tempo, uma outra condição faz essa mesma luz lampejar, a luz irá lampejar em vez de permanecer acesa.

Tabela 3 •

Luz	Posição	Indicação
TAKE LABEL (Retirar a etiqueta) 	Desligada A lampejar	Operação Normal. (Na Função de Desprender Etiqueta) A etiqueta está pronta. A impressora está em pausa até retirar-se a etiqueta.
ERROR (Erro) 	Desligada A lampejar	Operação normal—Sem detecção de erro na impressora. Erro na impressora. Verifique a tela da impressora para maiores informações.
CHECK RIBBON (Verificar a fita) 	Desligada Ligada	Operação normal—a fita está devidamente instalada. Impressora está sem fita (Impressora no Modo de Transferência Térmica). Mensagem de erro na tela do painel frontal.
PAPER OUT (Falta papel) 	Desligada Ligada	Operação normal—o rolo de etiquetas está devidamente instalado. O sensor do rolo de etiquetas indica a falta de etiquetas. A impressora está em pausa, a tela exibe uma mensagem de erro e a luz de Pausa (Pausa) está acesa.
PAUSE (Pausa) 	Desligada Ligada	Operação normal. A impressora pausou todas as operações. Talvez a tecla  foi pressionada, incluiu-se um comando de pausa no formato da etiqueta, o Verificador Em Linha detectou um erro, ou detectou-se um erro no tempo de operação.
DATA (Dados) 	Desligada Ligada A lampejar	Operação normal—nenhum dado a ser recebido ou processado. Condição de processamento de dados ou impressão—nenhum dado a receber. A impressora está recebendo dados. O lampejar diminui quando a impressora não pode receber dados adicionais, porém volta ao normal quando os dados forem recebidos novamente.

Calibragem

Depois de instalar correctamente o rolo de etiquetas e a fita de impressão, ligue a impressora. A impressora executa o Teste Automático de Operação (POST). No final do teste, a tela de cristal líquido (LCD) exibirá IMPRES. AGUARDO.

A impressora automaticamente faz a calibragem. Durante este processo, a impressora avança algumas etiquetas para determinar automaticamente o comprimento da etiqueta ou rótulo e os ajustes do sensor de fita. Este processo é repetido sempre que se abre a cabeça de impressão.

IMPORTANTE: Se a calibragem automática for desligada, execute o procedimento de Calibragem de Fita e Rolo de Papel Etiqueta, a partir da tela LCD sempre que um tipo diferente de papel ou fita de impressão for instalado.

1. Pressione  .

2. Pressione  .

A impressora avança várias etiquetas.

3. Pressione  .

Configuração

Depois de completar o procedimento de Calibragem, os parâmetros da impressora podem ser determinados usando a tela do painel frontal e as cinco teclas diretamente abaixo do painel.

O procedimento de configuração da [Tabela 4](#) contém a informação necessária para iniciar a operação da impressora, porém não contém informações detalhadas. Consulte o Guia do Usuário para obter informações adicionais.

Para entrar na Função de Configuração, pressione  na tela de IMPRES. AGUARDO.

Siga o procedimento da [Tabela 4](#). Você pode sair da Função de Configuração, ao pressionar  (siga as instruções no final da tabela).

- Um asterisco (*) no canto superior esquerdo da tela LCD indica que você acaba de mudar a configuração armazenada na memória.
- Para mudar um parâmetro, use as teclas ovais da esquerda e direita, situadas logo abaixo da tela LCD:

 Aumenta o valor, responde “sim”, indica “ligado”, ou apresenta a próxima seleção.

 Diminui o valor, responde “não”, indica “desligado”, ou apresenta a seleção anterior.

Tabela 4 •



















Pressione:	A Tela LCD exhibe:	Ação/Explicação:
—	IMPRES. AGUARDANDO	Operação normal da impressora.
	TON. ESCURO	Pressione as teclas ovais para mudar a tonalidade de escuro da impressão. CUIDADO: Ajuste a tonalidade de escuro a fim de obter uma boa qualidade de impressão. Um ajuste muito alto da tonalidade de escuro pode causar nódos de tinta e/ou pode queimar através da fita.
Para mudar o idioma usado na tela LCD (se já está no idioma preferido, pule este procedimento):		
	IDIOMA	Pressione as teclas ovais para mudar o idioma da tela LCD.
	TON. ESCURO	Pressione as teclas ovais para mudar a tonalidade de escuro da impressão. CUIDADO: Ajuste a tonalidade de escuro a fim de obter uma boa qualidade de impressão. Um ajuste muito alto da tonalidade de escuro pode causar nódos de tinta e/ou pode queimar através da fita.
	VELOC. IMPRES.	Pressione as teclas ovais para aumentar ou diminuir a velocidade de impressão.
	RASGAR	Pressione as teclas ovais para mudar a posição do rolo de etiquetas sobre a barra de corte depois da impressão. Faça este ajuste se as etiquetas estiverem sendo cortadas no sítio errado.
	IMPRIMIR	Pressione as teclas ovais para seleccionar as funções de Rasgar, Desprender, Cortar ou Rebobinar. Certifique-se de seleccionar as funções disponíveis na configuração da sua impressora, pois algumas requerem opções especiais (algumas dessas funções requerem opções especiais).
	TIPO PAPEL	Pressione as teclas ovais para seleccionar o tipo de rolo de etiquetas, seja contínuo ou não contínuo. Não Contínuo: a impressora automaticamente determina o comprimento da etiqueta através de uma indicação por sensor de corte ou espaço entre as etiquetas. Contínua: o seu formato de etiquetas deve incluir instruções sobre o comprimento da etiqueta (^LLxxxx se estiver a usar ZPL ou ZPL II).
	TIPO SENSOR	Pressione as teclas ovais para seleccionar o modo de sensor por espaço em branco ou por marcação. Se o rolo de etiquetas não tiver marcações pretas no verso, deixe a impressora no ajuste de fábrica (espaço em branco).
	MÉTODO IMPR.	Pressione as teclas ovais para seleccionar o método de impressão: térmica directa (sem fita de impressão) ou transferência térmica (com rolo de etiquetas e fita de transferência térmica).

Tabela 4 •

Pressione:	A Tela LCD exibe:	Ação/Explicação:
	LARG. IMPRES.	Pressione as teclas ovais para configurar a unidade de impressão para a largura das etiquetas.
	LARG. MÁX.	Pressione as teclas ovais para configurar o comprimento máximo de impressão. Seleccione o valor mais próximo porém não menor do que o comprimento da etiqueta a ser usada.
	LISTAR FONTES	Pressione a tecla oval da direita para imprimir uma lista das fontes (tipo de letra) disponíveis.
	LISTAR COD.BARRA	Pressione a tecla oval da direita para imprimir uma lista dos códigos de barras disponíveis.
	LISTAR IMAGENS	Pressione a tecla oval da direita para imprimir uma lista das imagens disponíveis.
	LISTAR FORMATOS	Pressione a tecla oval da direita para imprimir uma lista de todos os formatos de etiquetas actualmente armazenados na DRAM da impressora, opção de EPROM ou opção de placa de memória.
	LISTAR CONFIG.	Pressione a tecla oval da direita para imprimir uma lista da configuração actual da impressora.
	Listar todos	Pressione a tecla oval da direita para imprimir uma lista com fontes, código de barras, imagens, formatos e actuais parâmetros de configuração da unidade de impressão.
	SALV. PARÂMETROS	<p>Pressione as teclas ovais para seleccionar:</p> <p>PERMANENTE: salva as modificações ao desligar a impressora.</p> <p>TEMPORÁRIA: salva as modificações até modificar novamente ou desligar a impressora.</p> <p>CANCELAR: cancela todas as modificações efectuadas desde ter iniciar a Função de Configuração.</p> <p>INSTAL.DEFAULTS: volta aos valores padrão de fábrica para todos os parâmetros.</p> <p>Nota: Consulte o Guia do Usuário! Isso requer a Calibragem e reconfiguração da Resistência da Cabeça de Impressão.</p> <p>VOLTAR BÁSICO: volta aos valores da última salva permanente.</p> <p>Pressione  para aceitar a selecção.</p>
—	IMPRES. AGUARDO	Você acaba de sair da Função de Configuração e agora a impressora está pronta para a operação normal.

Manutenção Preventiva

As seguintes actividades de limpeza devem ser executadas de acordo com a programação abaixo. Consulte a [Tabela 5](#).

Tabela 5 •

Local	Método	Intervalo
Cabeça de impressão (Figura 7-A)	Solvente*†	Modo de Impressão de Térmica Directa:
Cilindro do Carretel (Figura 7-B)	Solvente *	Depois de cada rolo de papel etiquetas (ou 150 m de papel tipo sanfona).
Sensor de Papel (Figura 9-A e Figura 10-A)	Jacto de Ar	Modo de Impressão de Transferência Térmica: Depois de cada rolo de fita.
Percurso do Papel Etiqueta (Figura 1)	Solvente *	
Sensor de Fita (Figura 7-C)	Jacto de Ar	
Barra de Desprender/Rasgar (Figura 7-E)	Solvente *	Conforme necessário
Sensor de Etiqueta Disponível (Figura 7-D)	Jacto de Ar	Mensalmente
Sensor de Marcação Preta (Figura 7-F)	Jacto de Ar	Mensalmente

* Use o kit de Manutenção Preventiva da , número de peça , ou uma solução de álcool isopropilo 90% e água deionizada 10%.

Procedimento de Limpeza da Cabeça de Impressão e Cilindro do Carretel

Qualidade desigual de impressão, como espaços em branco no código de barras ou gráficos pode estar a indicar que a cabeça de impressão está suja. Para melhores resultados, siga o procedimento de limpeza abaixo depois de cada troca de rolo de fita.

Limpe após cada rolo (450 m) de fita de transferência térmica, após cada rolo (150 m) de mídia térmica direta ou quando LIMPE CAB. AGORA for exibido na tela LCD.



Cuidado • A cabeça de impressão pode estar quente e causar queimaduras na pele.



Cuidado - Risco de Descarga Eletrostática • Observe as normas de precaução contra eletricidade estática ao lidar com componentes sensíveis, como placas de circuito ou cabeças de impressão.

1. Abra a cabeça de impressão colocando a alavanca na posição aberta.
2. Retire o papel de etiquetas e a fita de impressão do mecanismo de impressão.

3. Use o kit de Manutenção Preventiva da , número de peça , ou uma solução de álcool isopropílico 90% e água deionizada 10% em um aplicador. Limpe os elementos da cabeça de impressão (Figura 7-A) de uma ponta até a outra. (Os elementos da cabeça de impressão criam uma marca cinza/preta logo atrás da tira cromada.) Espere alguns segundos até o solvente evaporar.
4. Gire o cilindro do carretel (Figura 7-B) e limpe por completo usando o solvente.
5. Escove/passe aspirador de pó para remover qualquer resíduo de papel dos cilindros, do sensor de papel (Figura 9-A e Figura 10-A), do sensor de marcação preta (Figura 7-F) e dos sensores de fita (Figura 7-C).
6. Instale novamente a fita de impressão e/ou papel etiquetas, conforme necessário. Feche o compartimento da cabeça de impressão, movimentando a alavanca para a posição de fechada. Agora, você pode continuar a imprimir.



Nota • Se a qualidade ainda não estiver boa, tente limpar a cabeça de impressão com o filme de limpeza Save-a-Printhead. Este material especialmente revestido remove qualquer acumulação de resíduos e contaminantes, sem causar danos na cabeça de impressão. Consulte o Guia do Usuário ou entre em contacto com o seu revendedor autorizado ou distribuidor de produtos Zebra para obter informações adicionais.

Figura 7 • Limpeza da Cabeça de Impressão/Cilindro do Carretel

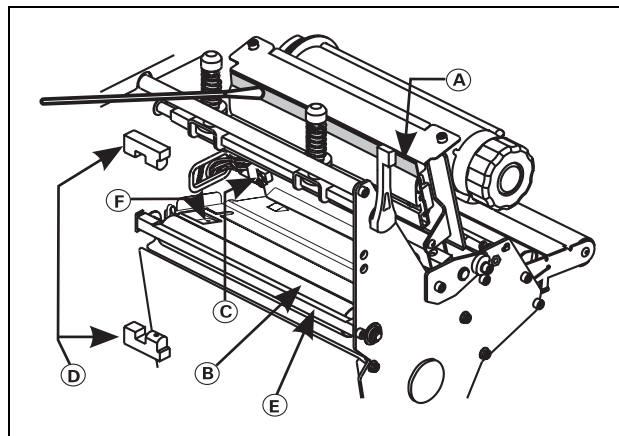

Ajustes

Posicionamento do Pino de Pressão

Deslize o(s) Pino(s) de Pressão a uma posição desejada para obter uma pressão uniforme do rolo de etiquetas. Se o rolo de etiqueta for estreito e a impressora possui dois pinos de pressão, posicione um pino sobre o centro do rolo de etiquetas e afaste o outro (diminua a pressão sobre o pino que não está a ser usado).

Ajuste da Pressão da Cabeça de Impressão

Para prolongar ao máximo a vida útil da cabeça de impressão, use a pressão mais baixa que proporcione a qualidade desejada de impressão. Se a impressão sair muito clara em um lado ou se um rolo de papel de espessura maior for usado, a pressão da cabeça de impressão terá que ser ajustada. Consulte a [Figura 8](#).

1. Utilizando os controles do painel frontal, diminua a tonalidade de escuro e imprima algumas etiquetas.
2. Afrouxe os parafusos de trava superiores ([Figura 8-A](#)).
3. Alguns tipos de papel etiqueta/rótulo requerem uma pressão maior para produzir um produto de qualidade. Para esses tipos de papel, aumente ou diminua a pressão usando os parafusos de ajuste ([Figura 8-B](#)) até que as bordas esquerda e direita da área impressa estejam igualmente escuras.
4. Utilizando os controles do painel frontal, aumente a tonalidade de escuro até o nível desejado.
5. Aperte os Parafusos de Trava.

Figura 8 • Ajuste da Pressão da Cabeça de Impressão

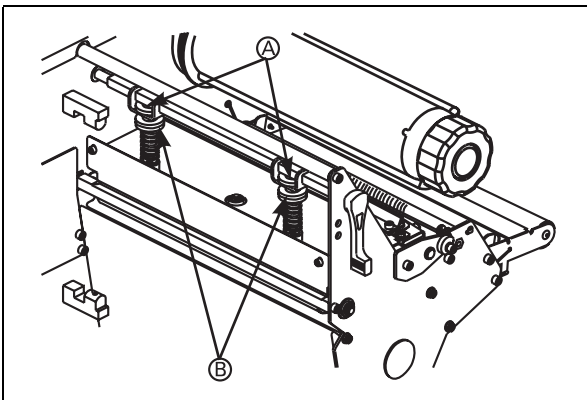

Ajuste do Sensor do Rolo de Etiquetas

O sensor do rolo de etiquetas deve ser posicionado para poder detectar um espaço, uma perfuração ou indicação de corte nas etiquetas.

A posição predeterminada na fábrica deve ser o suficiente para a maioria das aplicações. Caso ao contrário, os ajustes apropriados terão que ser feitos.

Ajuste do Sensor Superior do Rolo de Etiquetas

Para ajustar a metade interna do rolo de etiquetas:

1. Retire a fita de impressão. Localize o sensor superior do rolo de etiquetas (Figura 9-A).
2. Afrouxe o parafuso.
3. Deslize o sensor superior ao longo da ranhura até ficar directamente acima do espaço entre etiquetas, da perfuração ou indicação de corte no rolo de etiquetas.
4. Aperte o parafuso.

Figura 9 • Sensor Superior de Rolo de Papel Etiqueta

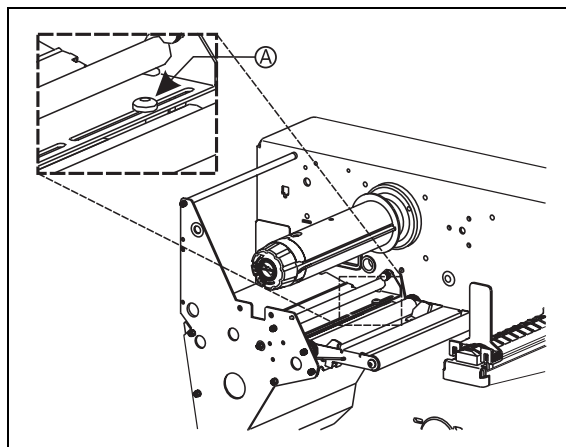

Para ajustar a metade externa do rolo de etiquetas:

5. Retire a fita de impressão. Localize o sensor superior do rolo de etiquetas.
6. Retire o parafuso.
7. Suspenda o conjunto do sensor superior do rolo de etiquetas e movimente o sensor e a tampa dos fios em direcção à metade externa. Com muito cuidado, puxe os fios através da capa de junção. Talvez seja necessário afastar a tampa do fio do sensor se o ajuste for feito para uma posição extremamente para fora.
8. Coloque o parafuso novamente e aperte-o.
9. Certifique-se de que os fios estão direccionados de volta para dentro da ranhura do suporte do sensor.

Ajuste do Sensor Inferior do Rolo de Etiquetas

1. Localize o conjunto de sensor inferior do rolo de etiquetas (Figura 10-A), situado debaixo do cilindro intermediário traseiro. (É um grampo carregado à mola que segura uma placa de circuitos).
2. Deslize o sensor até os dois emissores infravermelhos de cor de latão fiquem debaixo do sensor superior do rolo de etiquetas. Com muito cuidado, puxe o fios para fora conforme necessário (os fios devem ter um pouco de folga).



Nota • Se o sensor estiver direcionado para dentro e um laço grande de fios é formado, retire a tampa do lado eletrônico da impressora e, com muito cuidado, puxe os fios. Prenda os fios para que não esfreguem contra nenhuma correia de acionamento.

Figura 10 • Sensor Inferior do Rolo de Papel Etiqueta

