

Zebra® Mobil Yazıcılar için
Akıllı Şarj Cihazı 2 (SC2)

Kullanım Kılavuzu



İçindekiler Tablosu

Mülkiyetle İlgili Bildirimler	3
Sorumluluğun Reddi	3
Dolaylı Hasarlar İçin Sorumluluğun Reddi	3
Telif Hakları	4
Belge Terim Kuralları.....	5
Şarj Cihazı Güvenliği.....	6
Gösterge ve Parça Açıklamaları	7
Açıklamalar	7
Şarj Cihazı Kullanımı	8
SC2 Akıllı Şarj Cihazı	8
Şarj Durumu Göstergeleri.....	8
Pil Sağlık Göstergeleri	9
Koruyucu Bakım.....	10
Pil Ömrünü Uzatmak.....	10

Mülkiyetle İlgili Bildirimler

Bu kılavuzda mülkiyeti Zebra Technologies Corporation şirketine ait bilgiler yer almaktadır. Bu kılavuzun amacı sadece, içerisinde bahsi geçen ekipmanları kullanan ve bunların bakımını yapan kişileri bilgilendirmek ve yardımcı olmaktır. Bu türden mülkiyeti belirli bilgiler, Zebra Technologies Corporation şirketinin açık yazılı izni olmaksızın başka hiçbir amaçla kullanılamaz, çoğaltılamaz veya herhangi bir kişiye açıklanamaz.

Ürün Geliştirmeleri

Ürünlerde sürekli olarak geliştirme gerçekleştirmek Zebra Technologies Corporation şirketinin politikası olduğu için, her türlü spesifikasyon ve işaret, önceden haber verilmeden değiştirilebilir.

Ajans Onayları ve Düzenleyici Bilgiler

- FCC Bölüm 15 Sınıf B
- Kanada STD ICES-003 Sınıf B
- EN55022 Class B
- EN55024 Avrupa Bağışıklık Standardı
- GB4943 Güvenlik
- GB9254
- GB17625.1
- UL 60950
- IEC60950
- NOM (Meksika)
- SAA (Avustralya / Yeni Zelanda)
- C-Tick (Avustralya / Yeni Zelanda)
- CE (AB / EFTA)
- PSE (Japonya)
- SABS (Güney Afrika)
- S işareti (Arjantin)
- GOST-R (Rusya)
- KC (Kore)
- SII (İsrail)
- UkrSEPRO (Ukrayna)
- ST (Malezya)

Sorumluluğun Reddi

Bu kılavuzda doğru bilgilerin sağlanması için her türlü çaba sarfedilmiş olmasına karşın, Zebra Technologies Corporation hiçbir hatalı bilgi veya eksik bilgi için sorumluluk kabul etmez. Zebra Technologies Corporation bu türden her tür hatayı düzeltme hakkını saklı tutar ve bunlardan kaynaklanan sorumlulukları reddeder.

Dolaylı Hasarlar İçin Sorumluluğun Reddi

Zebra Technologies Corporation veya bu ürünün (donanım ve yazılım dahil olmak üzere) oluşturulmasında, üretilmesinde ya da teslimatında yer alan başka hiçbir kimse; bu ürünün kullanımından, kullanılmasının yarattığı sonuçlardan veya kullanılamamasından kaynaklanan hiçbir zarardan (herhangi bir sınırlama olmaksızın, iş karlarının kaybı, işlerin kesintiye uğraması, iş bilgilerinin yitirilmesi ile ilgili zararlar veya başka maddi hasarlar dahil olmak üzere) dolayı sorumlu tutulamaz; Zebra Technologies Corporation bu türden zararların olasılığı hakkında bilgilendirilmiş olsa bile bu durum geçerlidir. Bazı eyaletlerde dolaylı hasarlar için sorumluluğun reddedilmesine izin verilmediğinden, yukarıda belirtilen bu sınırlamalar sizin için geçerli olmayabilir.

Telif Hakları

Bu kılavuzdaki ve içerisinde tarif edilen etiket yazdırma motorundaki telif hakları Zebra Technologies Corporation şirketine aittir. Bu kılavuzun veya etiket yazdırma motorundaki yazılımın yetkisiz bir şekilde çoğaltılması, bir yıla kadar hapis ile 10,000 ABD dolarına kadar ceza verilmesine neden olabilir (17 U.S.C.506). Telif Haklarını ihlal edenler hukuki yaptırımlarla karşılaşabilir.

Bu üründe şunlar yer alıyor olabilir: ZPL, ZPL II ve ZebraLink™ programları; Element Energy Equalizer Circuit; E3; ve AGFA yazı tipleri. Yazılım. ZIH Corp. Dünya çapında tüm hakları saklıdır.

ZebraLink ve tüm ürün isimleri ile sayıları ZIH Corp. şirketinin ticari markalarıdır; Zebra, Zebra logosu, ZPL, ZPL II, Element Energy Equalizer Circuit ve E3 Circuit ise ZIH Corp. şirketinin tescilli ticari markalarıdır. Dünya çapında tüm hakları saklıdır.

Monotype, Intellifont ve UFST, Monotype Imaging, Inc. şirketinin Amerika Birleşik Devletleri Patent ve Ticari Marka Ofisine kayıtlı ticari markalarıdır; bu ticari markalar belirli yasama alanlarında kayıt edilmiş olabilirler.

Andy™, CG Palacio™, CG Century Schoolbook™, CG Triumvirate™, CG Times™, Monotype Kai™, Monotype Mincho™ ve Monotype Sung™, Monotype Imaging, Inc. şirketinin ticari markalarıdır; bu ticari markalar belirli yasama alanlarında kayıt edilmiş olabilirler.

HY Gothic Hangul™, Hanyang Systems, Inc. şirketinin ticari markasıdır.

Angsana™, Unity Progress Company (UPC) Limited şirketinin ticari markasıdır.

Andale, Arial, Book Antiqua, Corsiva, Gill Sans, Sorts ve Times New Roman, The Monotype Corporation şirketinin Amerika Birleşik Devletleri Patent ve Ticari Marka Ofisine kayıtlı ticari markalarıdır; bu ticari markalar belirli yasama alanlarında kayıt edilmiş olabilirler.

Century Gothic™, Bookman Old Style™ ve Century Schoolbook™, The Monotype Corporation şirketinin ticari markalarıdır; bu ticari markalar belirli yasama alanlarında kayıt edilmiş olabilirler.

HGP Gothic B, Ricoh company, Ltd. şirketinin ticari markasıdır; bu ticari marka belirli yasama alanlarında kayıt edilmiş olabilir.

Univers™, Heidelberger Druckmaschinen AG şirketinin ticari markasıdır; bu ticari marka belirli yasama alanlarında kayıt edilmiş olabilir; münhasır lisansı, Heidelberger Druckmaschinen AG. şirketinin tam olarak sahip olduğu iştiraki Linotype Library GmbH üzerinden verilmiştir.

Futura, Bauer Types SA şirketinin Amerika Birleşik Devletleri Patent ve Ticari Marka Ofisine kayıtlı ticari markasıdır; bu ticari marka belirli yasama alanlarında kayıt edilmiş olabilir.

TrueType, Apple Computer, Inc. şirketinin Amerika Birleşik Devletleri Patent ve Ticari Marka Ofisine kayıtlı ticari markasıdır; bu ticari marka belirli yasama alanlarında kayıt edilmiş olabilir.

Tüm diğer marka adları, ürün adları veya ticari adlar, ilgili sahiplerine aittir.

Belge Terim Kuralları

Bu belge içerisinde belirli bilgileri kullanıcıya bildirmek amacıyla aşağıdaki terimler kullanılmaktadır:



Dikkat • *Elektrostatik deşarj olasılığı hakkında sizi uyarır.*



Dikkat • *Elektrik çarpması olasılığı hakkında sizi uyarır.*



Dikkat • *Aşırı ısının yanıklara yol açabileceği bir durum hakkında sizi uyarır*



Dikkat • *Belirli bir eylemi gerçekleştirdiğiniz veya bu eylemden kaçınmadığınız takdirde fiziksel zarar görebileceğiniz hakkında sizi uyarır.*



Dikkat • *Belirli bir eylemi gerçekleştirdiğiniz veya bu eylemden kaçınmadığınız takdirde donanımın fiziksel zarar görebileceği hakkında sizi uyarır.*



Önemli • *Bir adımı tamamlamak için kritik öneme sahip bilgiler hakkında size tavsiyede bulunur.*



Not • *Ana metnin önemli noktalarını vurgulayan veya bu noktalara ekleme yapan bağımsız veya destekleyici nitelikte bilgileri gösterir.*

Şarj Cihazı Güvenliđi

Aşağıdaki bildirimler, Akıllı Şarj Cihazı 2'ye özel belirli bilgileri vurgulamaktadır.



Sıvı veya metal nesnelerin şarj cihazının veya şarj bölmelerinin içine düşebileceđi yerlere şarj cihazlarını koymayın.



SC2'yi nereye koyduđunuza dikkat edin. Alt kapaklar üzerinde bulunan havalandırma açıklıklarını kapatmayın. Pilleri geceleri şarj ederseniz, şarj cihazının yanlışlıkla kapatılmayacak bir güç kaynağına bađlı olduđundan emin olun.

Gösterge ve Parça Açıklamaları

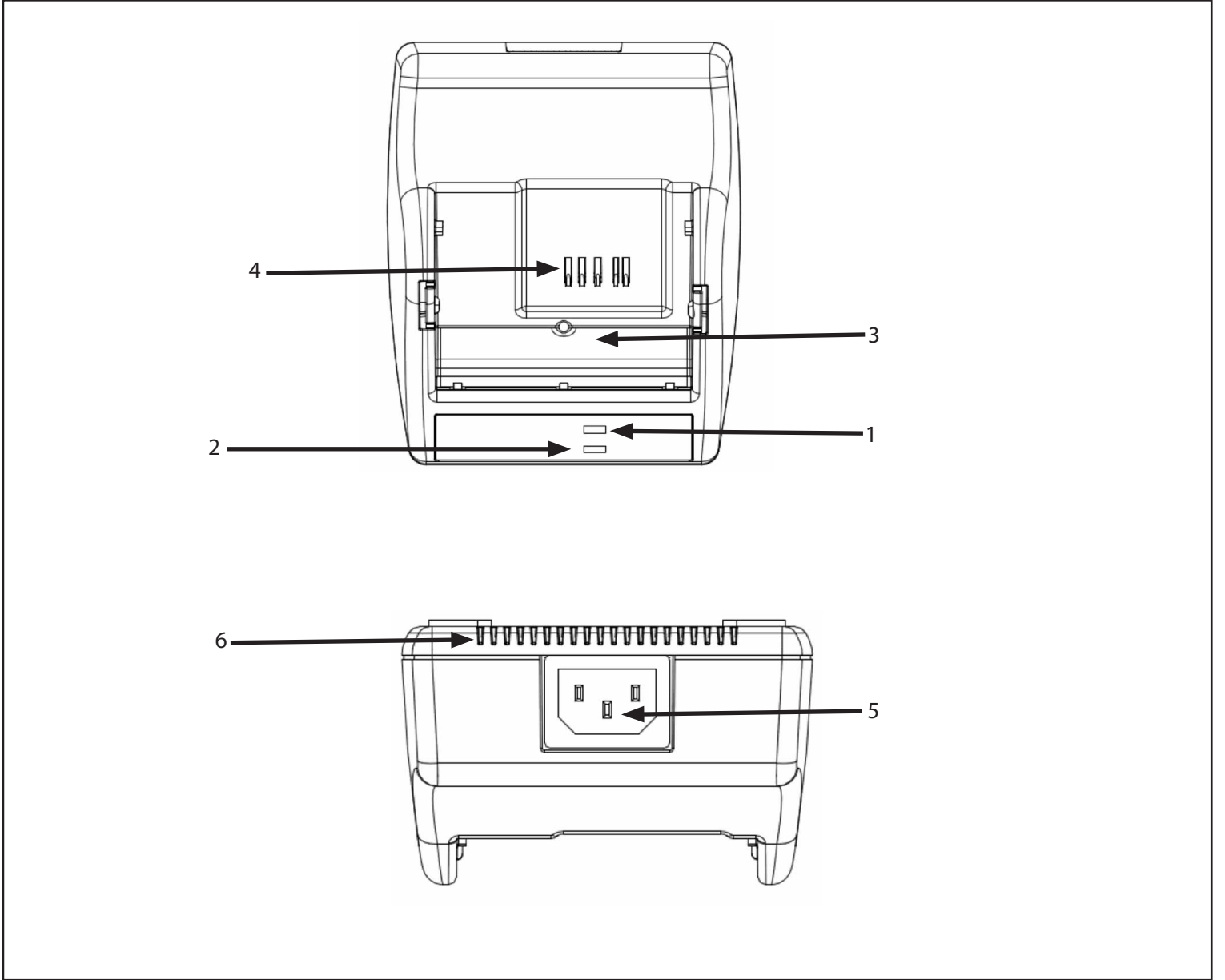

Açıklamalar

1. Pil Sağlık Göstergesi
2. Pil Şarj Göstergesi
3. Şarj Bölmesi
4. Pil Konağı
5. AC Jaki
6. Havalandırma Aralıkları

Şarj Cihazı Kullanımı

Aşağıdaki tabloda Akıllı Şarj Cihazı 2 ile kullanılması onaylanmış piller listelenmektedir.



Zebra tarafından özel olarak Zebra yazıcı serisi ile kullanılması onaylanmayan herhangi bir şarj cihazının kullanılması garantiyi geçersiz kılar ve pil bloğuna ya da yazıcıya zarar verebilir. Zebra, onaylanmamış ekipmanın yanlış kullanımı sonucunda ekipmanda meydana gelecek hasarlardan sorumlu değildir.

Desteklenen Pillerin Açıklaması	Parça Numarası
QLn220/320 için Akıllı Pil	P1023901
P4T, RW4-PS için Akıllı Pil	CT18499-1
QL 220/QL 320/QL 220 Plus/QL 320 Plus için Pil	AT16004-1
QL 420/QL 420 Plus için Pil	AT16293-1
RW 220 için Pil	CT17497-1
RW 420 için Pil	CT17102-2



İlgili parçanın tam numarası için Zebra satış temsilcisinize veya fabrikaya danışın.

SC2 Akıllı Şarj Cihazı

Akıllı Şarj Cihazı 2, 100 ila 240, 50-60 Hz. evrensel VAC girişine sahip hızlı bir AC şarj cihazıdır. Bu şarj cihazı, Zebra mobil yazıcılarda kullanılacak Lityum iyon (Li-iyon) pil bloğunu şarj etmek için tasarlanmıştır.

Akıllı şarj cihazı bir pil bloğunu şarj seviyesi izin verdiği ölçüde en hızlı şekilde şarj eder, bunun ardından şarj seviyesini maksimum düzeyde tutmak amacıyla bakım şarjı moduna geçer.

Şarj Durum Göstergeleri

Temin edilen güç kablosunu kullanarak SC2'yi AC duvar prizine takın, bunun ardından pili şarj bölmesine takın. Pil Şarj Göstergesi LED'i, şarj durumunu aşağıdaki tabloda belirtilen şekilde bildirir.

DC Güç Girişi	Gösterge	Pil Durumu
Mevcut	Kapalı	Pil mevcut değil
Mevcut	Yeşil	Tam şarjlı
Mevcut	Sarı	Şarj Oluyor
Mevcut	Kehribar	Arızalı
Mevcut	Kapalı	Mevcut ve Pil Sağlığı = BİTMİŞ

Pil Sađlık Gstergeleri

SC2 zerinde bulunan  renkli (yeřil/sarı/kehribar) bir LED ile pil blođunun sađlık durumu gsterilir. Pilin řarj cihazına takılmasıyla beraber pilin sađlık durumu gzden geirilir ve bu duruma karřılık gelen LED ařađıda gsterildiđi řekilde yanar.

Pil	Gsterge	Sađlık Durumu
Yok veya akıllı deđil	Kapalı	PİL/GÜÇ MEVCUT DEĐİL
Akıllı pil mevcut	Yeřil	İYİ
Akıllı pil mevcut	Sarı	DEĐİŐTİRİN
Akıllı pil mevcut	Sarı yanıp snyor	DEĐİŐTİRİN (FAYDALI ÖMRÜNÜN SONUNA YAKLAŐMIŐ)
Akıllı pil mevcut	Kehribar	BİTMIŐ (ARTIK KULLANILAMAZ)



řarj cihazının řarj cihazı talimat kılavuzunda anlatıldıđı řekilde kurulduđuna emin olun.



SC2'nin uygun AC duvar prizine takıldıđına emin olun.



Tm pil bloklarını ilk defa kullanmadan nce her tr koruyucu ambalajları ve etiketleri kartın.



Pil blođunu durana kadar řarj blmesinin iine itin.



Pil yanlıő řekilde takılırsa pil sađlık gstergesi Kehribar renkte yanar.



Pil yazıcıya takılmadan nce tam olarak řarj edilmelidir.

Koruyucu Bakım

Pil Ömrünü Uzatmak

- Pili doğrudan güneş ışığına veya 104 °F (40 °C) üzerindeki sıcaklıklara maruz bırakmaktan kaçının.
- Daima Lityum iyon piller için özel olarak üretilmiş bir Zebra şarj cihazı kullanın. Başka herhangi bir şarj cihazı türü kullanılması pile zarar verebilir.
- Baskı ihtiyaçlarınıza uygun doğru baskı malzemesini kullanın. Yetkili bir Zebra satıcısı, uygulamanız için optimal baskı malzemesini belirleme konusunda size yardımcı olabilir.
- Her etiket üzerine aynı metni veya grafiği yazdırıyorsanız, önceden basılmış bir etiketi kullanmayı düşünün.
- Baskı malzemenin için doğru baskı koyuluğunu ve baskı hızını seçin.
- LCD ekran arka plan ışığını sadece gerekli olduğunda kullanın. Geremediği zamanlarda bunu kapatın.
- Eğer pili bir gün veya daha uzun süre kullanmayacaksanız ve bir bakım şarjı gerçekleştirmiyorsanız pili yazıcıdan çıkartın.
- İlave bir pil almayı düşünün.
- Tüm şarj edilebilir pillerin zaman içerisinde şarj tutma kapasitesini yitireceğini ve değiştirilmesi gerekmeden önce ancak belirli bir sayıda tekrar şarj edilebileceğini unutmayın.



Kullanılmış pilleri daima uygun bir şekilde atın.



Zebra Technologies Corporation

475 Half Day Road, Suite 500

Lincolnshire, IL 60069 USA

T: +1 847.634.6700 veya +1 800.423.0442