

Zebra® 移动式打印机
智能充电器 2 (SC2)

用户指南



P1040985-061 修订版 C
2012年3月

目录

所有权声明.....	3
免责声明.....	3
对后果型损害概不承担任何责任.....	3
版权.....	4
文档惯例.....	5
充电器安全.....	6
指示灯和部件说明.....	7
说明.....	7
充电器操作.....	8
SC2 智能充电器.....	8
充电状态指示灯.....	8
电池健康状态指示灯.....	9
预防性维护.....	10
延长电池寿命.....	10

所有权声明

本手册包含 Zebra Technologies Corporation 的专有信息。手册仅供操作与维护本文所述设备的有关各方参考与使用。未经 Zebra Technologies Corporation 书面明确许可，不得出于任何目的使用、复制或向任何第三方泄漏这些专有信息。

产品改进

持续改进产品是 Zebra Technologies Corporation 一贯秉承的策略，所有的规格与标记均可能变更而不另行通知。

机构批准与法规信息

- FCC第15部分B类
- 加拿大STD ICES- 003 B类
- EN55022 B级
- EN55024欧洲抗干扰性标准
- GB4943安全
- GB9254
- GB17625.1
- UL60950
- IEC60950
- NOM (墨西哥)
- SAA (澳大利亚/新西兰)
- 的C - Tick (澳大利亚/新西兰)
- CE (欧盟/欧洲自由贸易联盟)
- PSE (日本)
- SABS (南非)
- S标志 (阿根廷)
- GOST - R (俄罗斯)
- KC (韩国)
- SII (以色列)
- Ukrsepro (乌克兰)
- ST (马来西亚)

免责声明

尽管已尽力在本手册中提供准确的信息，但错误或遗漏在所难免，对此 Zebra Technologies Corporation 概不承担任何责任。Zebra Technologies Corporation 保留纠正任何这些错误的权利，并声明概不承担它们所引起的赔偿责任。

对后果型损害概不承担任何责任

对于因使用或无法使用随附产品 (包括硬件与软件) 引起的任何损害 (包括但不限于商业利润损失、业务中断、业务信息丢失或其它资金损失)，Zebra Technologies Corporation 或参与创造、生产或交付这些产品的任何人概不承担任何赔偿责任，即使 Zebra Technologies Corporation 事先已被告知存在发生此类损害的可能性。某些州禁止排除后果型或意外损害赔偿，因此上述限制可能并不适用于您的个案。

版权

本手册的版权与所述标签打印引擎属 Zebra Technologies Corporation 所有。未经许可擅自复制本手册或标签打印引擎中的软件,可能会受到最长一年监禁与最高 10000 美元的处罚 (17 U.S.C.506)。侵犯版权者需承担民事赔偿责任。

本产品可能包含 ZPL、ZPL II 及 ZebraLinktm 程序; Element Energy Equalizer Circuit; E3 及 AGFA 字体。软件 ZIH Corp. 在全球范围保留所有权利。

ZebraLink 以及所有的产品名称与代号均为 ZIH Corp. 的商标, Zebra、Zebra 徽标、ZPL、ZPL II、Element Energy Equalizer Circuit、及 E3 Circuit 均为 ZIH Corp. 的注册商标。在全球范围保留所有权利。

Monotype, Intellifont 及 UFST 是 Monotype Imaging, Inc. 向“美国专利商标局”注册的商标, 并且可能已在某些司法管辖区注册。

AndyTM、CG PalacioTM、CG Century SchoolbookTM、CG TriumvirateTM、CG TimesTM、Monotype KaiTM、Monotype MinchoTM 及 Monotype SungTM 均是 Monotype Imaging, Inc. 的商标, 并且可能已在某些司法管辖区注册。

HY Gothic HangulTM 是 Hanyang Systems, Inc. 的商标。

AngsanaTM 是 Unity Progress Company (UPC) Limited 的商标。

Andale、Arial、Book Antiqua、Corsiva、Gill Sans、Sorts 及 Times New Roman 是 The Monotype Corporation 向“美国专利商标局”注册的商标, 并且可能已在某些司法管辖区注册。

Century Gothic™、Bookman Old StyleTM 及 Century SchoolbookTM 是 Monotype Corporation 的商标, 并且可能在某些司法管辖区注册。

HGP Gothic B 是 Ricoh company, Ltd. 的商标, 并且可能已在某些司法管辖区注册。

UniversTM 是 Heidelberger Druckmaschinen AG 的商标, 并且可能已在某些司法管辖区注册, 已获得 Heidelberger Druckmaschinen AG 完全拥有的子公司 Linotype Library GmbH 的独家授权。

Futura 是 Bauer Types SA 向“美国专利商标局”注册的商标, 并且可能已在某些司法管辖区注册。

TrueType 是 Apple Computer, Inc. 向“美国专利商标局”注册的商标, 并且可能已在某些司法管辖区注册。

所有其它品牌、品名或商标均属于各自的持有者。

文档惯例

在本文档中, 通篇均使用以下惯例传达特定的信息:



注意·警告您可能会发生静电放电。



注意·警告您可能会发生电击。



注意·警告您可能会导致灼伤的过热情形。



注意·提醒您未执行或执行了特定操作可能会导致人身伤害。



注意·提醒您未执行或执行了特定操作可能会对硬件产生物理损害。



要点·提醒您完成任务所必需的信息。



备注·指示对正文的要点加以强调或补充的一般或重要信息。

充电器安全

以下注意事项重点强调了特定于智能充电器 2 的一些信息。



请勿将任何充电器放在液体或金属物体可能落入充电器或充电槽的位置。



谨慎选择 SC2 的位置。请勿阻塞底盖上的通风槽。如果要整夜给电池充电, 请确保将“充电器”插入不会意外切断的电源中。

指示灯和部件说明

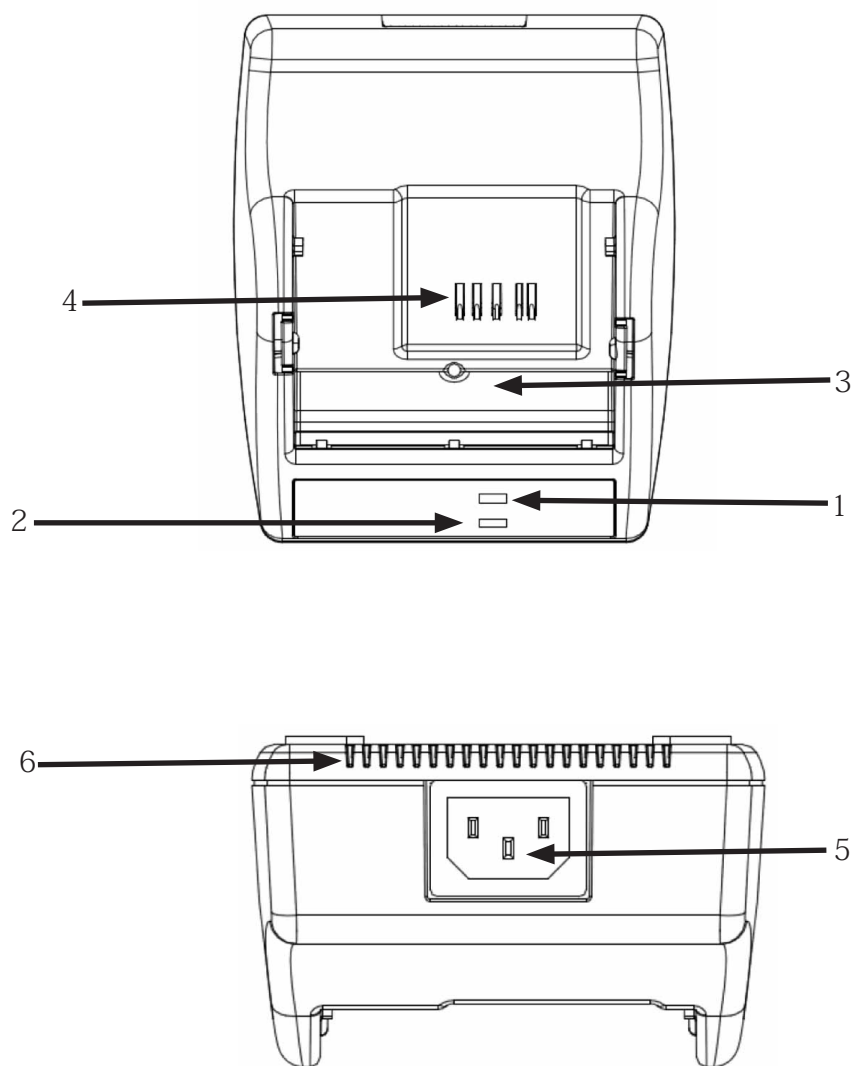

说明

1. 电池健康状态指示灯
2. 电池充电指示灯
3. 充电座
4. 电池触点
5. AC 插孔
6. 通风槽

充电器操作

下表列出了批准与智能充电器 2 搭配使用的电池。



将任何未经 Zebra 专门认证的充电器用于 Zebra 系列打印机，均可能损坏电池组或打印机，并导致担保失效。Zebra 对于因不当使用未经授权设备造成的任何损坏概不负责。

支持的电池的说明	部件号
QLn220/320 使用的智能电池	P1023901
P4T, RW4-PS 使用的智能电池	CT18499-1
QL 220/QL 320/QL 220 Plus/QL 320 Plus 使用的电池	AT16004-1
QL 420/QL 420 Plus 使用的电池	AT16293-1
RW 220 使用的电池	CT17497-1
RW 420 使用的电池	CT17102-2



请向 Zebra 销售代表或厂家咨询完整正确的部件号。

SC2 智能充电器

智能充电器 2 是交流快速充电器，使用通用的 100-240 V、50-60 Hz VAC 输入。此充电器旨在用于配有锂离子 (Li-Ion) 电池组的 Zebra 移动打印机。

智能充电器将以其充电级别所允许的最大速度给电池组充电，然后切换到维持充电模式，以保持最大的充电量。

充电状态指示灯

使用提供的电线将 SC2 插入壁式交流插座中，然后将电池插入充电槽。电池充电指示灯 LED 将根据下表报告充电状态。

直流电源输入	指示灯	电池状态
存在	熄灭	电池不存在
存在	绿色	完全充电
存在	黄色	正在充电
存在	琥珀色	故障
存在	熄灭	存在并且电池健康 = 差

电池健康状态指示灯

SC2 带有一只三色 (黄色/绿色/琥珀色) LED 来指示电池组的健康状态。对电池健康状态的评估从将电池插入充电器开始, 然后适当的 LED 会亮起 (如下所示)。

电池	指示灯	健康状态
无或非智能	熄灭	电池/电源不存在
存在智能电池	绿色	好
存在智能电池	黄色	更换
存在智能电池	黄色闪烁	更换 (即将接近使用寿命的终点)
存在智能电池	琥珀色	电量很低 (不再可用)



确保已经按照充电器说明书正确安装充电器。



确保将 SC2 插到适当的壁式交流插座中。



使用新电池组之前, 请除去收缩包装保护膜与标签。



将电池组插到充电槽底部。



如果没有正确插入电池, 电池健康状态指示灯会显示琥珀色。



电池在安装到打印机之前必须充满电。

预防性维护

延长电池寿命

- 避免让电池受到阳光直射或将其暴露在超过 104° F (40° C) 的温度之下。
- 务必使用专为锂离子电池设计的 Zebra 充电器。使用任何其它类型的充电器都可能损坏电池。
- 使用符合打印要求的正确纸张。经过授权的 Zebra 分销商可帮助确定适合您的具体应用的最佳纸张。
- 如果要在每张标签上打印相同的文字或图形, 请考虑使用预打印的标签。
- 为纸张选择正确的打印浓度和打印速度。
- 仅在必要时才使用 LCD 显示屏背光。不需要时将它关闭。
- 如果有一天或更长时间不会使用打印机并且不会执行维持充电, 请取下电池。
- 考虑购买额外的电池。
- 请注意, 任何充电电池的充电次数都是有限的, 在使用一段时间后, 它们会失去维持电力的能力, 必须进行更换。



务必正确处置废旧电池。



Zebra Technologies Corporation
475 Half Day Road, Suite 500
Lincolnshire, IL 60069 USA
电话: +1 847.634.6700 或 +1 800.423.0442